ПЕРЕДМОВА

ДЯКУЄМО за придбання бензинового генератора MATARI.

- Авторські права на цю інструкцію належать компанії Matari.
- Matari залишає за собою право модифікувати продукцію та переглядати інструкцію без попередньої згоди.
- Використовуйте цей посібник як частину генератора. Якщо ви перепродаєте генератор, інструкція повинна бути передана разом з генератором.
- Цей посібник пояснює як правильно експлуатувати генератор. Будь ласка, уважно прочитайте його перед використанням генератора. Правильна і безпечна експлуатація забезпечить вашу безпеку і продовжить термін служби генератора.
- У разі виникнення будь-яких питань або сумнівів звертайтеся до дистриб'ютора MATARI.

Зміст

I. Безпека оператора	1
1. Правила техніки безпеки	1
II. Функції та елементи керування	6
III. Інструкції з експлуатації	11
1. Перед запуском	11
2. Запуск генератора	15
3. Під'єднання електричних пристроїв	16
4. Зупинка генератора	18
IV. Технічне обслуговування	19
1. Графік технічного обслуговування.....	20
2. Технічне обслуговування генератора	21
3. Технічне обслуговування двигуна	21
V. Пошук та усунення несправностей	25
VI. Умови зберігання і транспортування	26
VII. Технічні характеристики	27
1. Таблиця технічних характеристик.....	27
2. Схема електричних з'єднань	28

I. Безпека оператора

1. Правила техніки безпеки



Звертайте увагу на цей знак попередження про небезпеку. Дотримуйтесь усіх вказівок з техніки безпеки, що супроводжуються цим знаком, щоб уникнути можливого пошкодження майна, ТРАВМ або СМЕРТІ.

Кожному повідомленню з техніки безпеки передує знак попередження та одне з трьох слів: НЕБЕЗПЕКА, ПОПЕРЕДЖЕННЯ або ОБЕРЕЖНО.

НЕБЕЗПЕКА

Вказує на небезпечну ситуацію, коли недотримання вимог призведе до значних матеріальних збитків, отримання тяжкої травми або СМЕРТІ.

ПОПЕРЕДЖЕННЯ

Вказує на небезпечну ситуацію, коли недотримання вимог може призвести до пошкодження майна, отримання тяжкої травми або СМЕРТІ.

ОБЕРЕЖНО

Вказує на небезпечну ситуацію, коли недотримання вимог може призвести до пошкодження майна або отримання травми.



ПОПЕРЕДЖЕННЯ

ПЕРЕД ПОЧАТКОМ РОБОТИ ПОВНІСТЮ ПРОЧИТАЙТЕ ЦЕ КЕРІВНИЦТВО.

Не використовуйте цей генератор, поки не прочитаете ВСІ інструкції з техніки безпеки, експлуатації та технічного обслуговування, наведені в цьому керівництві.

Недотримання інструкцій може призвести до пошкодження майна, отримання ТРАВМ або СМЕРТІ.

Попередження та застереження, описані в цьому керівництві, не можуть охопити всі можливі умови та ситуації, які можуть виникнути. Оператор повинен розуміти, що здоровий глузд і обережність є факторами, які неможливо інтегрувати в цей виріб, вони мають бути відповідальністю оператора.

ОБЕРЕЖНО

Ця генераторна установка призначена лише для побутового використання.

Генераторні установки з повітряним охолодженням не можуть працювати повний робочий день.

Не дозволяється самостійно модифікувати будь-яку частину генераторної установки або використовувати її не за призначенням.



НЕБЕЗПЕКА

ТОКСИЧНІ ГАЗИ

Вихлопні гази генераторної установки містять чадний газ — отруйний газ без запаху і кольору.

Використання установки в приміщенні **МОЖЕ ПРИЗВЕСТИ ДО СМЕРТІ!**

НИКОЛИ не використовуйте всередині будь-якої будівлі або замкнутого приміщення, **НАВІТЬ ЯКЩО** двері та вікна відчинені.

Розмістіть генераторну установку в добре провітрюваному місці з врахуванням напрямку вітру і повітряних потоків.



ПОПЕРЕДЖЕННЯ

ВІДДАЧА

Стартер швидко втягується, і може потягнути кисть і руку до двигуна швидше, ніж ви встигнете відпустити трос.

Ненавмисний запуск може призвести до затягування, травматичної ампутації або отримання рваних ран, переломів, забоїв або розтягнень.



ПОПЕРЕДЖЕННЯ

ПОЖЕЖА

Під час роботи генератора можуть виникати іскри, які можуть спричинити займання легкозаймистих матеріалів, що знаходяться поруч.

Цей генератор може бути не обладнаний іскрогасником. Якщо генератор буде використовуватися поблизу легкозаймистих матеріалів або на землі, вкритій сільськогосподарськими культурами, лісом, чагарниками, травою або іншим подібним покривом, необхідно встановити схвалений іскрогасник.

У деяких регіонах встановлення іскрогасника вимагається законодавством.

Зверніться до місцевої пожежної охорони для отримання інформації про закони та правила, що стосуються вимог щодо запобігання пожежі.



Легкозаймисті матеріали можуть спалахнути через контакт з гарячими поверхнями. Не розміщуйте легкозаймисті предмети ближче ніж 1,5 метра від генератора.



ПОПЕРЕДЖЕННЯ

ГАРЯЧА ПОВЕРХНЯ

Під час роботи двигун і генератор виділяють тепло, тому дотик до гарячих поверхонь може призвести до сильних опіків.

Уникайте контакту з високотемпературними вихлопними газами.

Уникайте контакту з гарячою поверхнею.

Не торкайтеся генератора, коли він працює або щойно зупинився.

ПОПЕРЕДЖЕННЯ

Літєві акумулятори не потребують технічного забезпечення. У разі виникнення запитань зверніться до місцевого авторизованого дилера.



НЕБЕЗПЕКА

ПОЖЕЖА АБО ВИБУХ

Бензин легкозаймистий і надзвичайно вибухонебезпечний.

Пожежа або вибух можуть спричинити тяжкі опіки або смерть.

Під час роботи з генератором тримайте легкозаймисті матеріали на безпечній відстані від нього.

Заправляйте паливний бак на відкритому повітрі в добре провітрюваному місці при вимкненому генераторі.

Завжди витирайте пальне, що пролилося, і зачекайте, поки воно висохне, перш ніж запускати генератор.

Не використовуйте генератор з виявленими витокami в паливній системі.

Застосовуйте належні процедури зберігання та поводження з паливом. Не зберігайте пальне або інші легкозаймисті матеріали поблизу.

Злийте пальне з паливного бака перед постановкою на зберігання або транспортуванням цього генератора.

Тримайте неподалік вогнегасник і будьте готові його використати у разі пожежі.



Попередження про відкрите полум'я

Пальне та його пари дуже займисті та вибухонебезпечні. Зберігайте пальне якомога далі від джерел іскор, відкритого вогню, тепла, запальників та інших джерел займання.

ПОПЕРЕДЖЕННЯ

Перед кожним використанням ретельно перевіряйте деталі на предмет ослаблення або пошкодження, перевіряйте мастило або пальне на наявність витоків, а також інші умови, які можуть вплинути на нормальну роботу. Будь-які пошкоджені або дефектні деталі слід негайно відремонтувати або замінити.

Чітко уявляйте собі розташування всіх елементів керування та знаків безпеки.

Переконайтеся, що всі індикатори безпеки завжди знаходяться в правильному положенні й у належному робочому стані.

Розмістіть генератор на рівній горизонтальній поверхні.

Забороняється перекривати канал охолодження будь-якими предметами.

Уникайте надмірної вологості або великої кількості пилу.

Забороняється використовувати генератор дітям або некваліфікованим особам.

Забороняється залишати генератор без нагляду, тому перед від'їздом необхідно вимкнути генератор.

Не торкайтеся генератора, коли він працює або щойно зупинився.

Залишайте навколо генератора простір 0,9 м для забезпечення належного охолодження.



НЕБЕЗПЕКА

РУХОМІ ЧАСТИНИ

Рухомі частини можуть спричинити серйозні травми. Тримайте руки та ноги на відстані від рухомих частин.

Не накривайте і не обгортайте генератор, не знімайте захисні пристрої, коли він працює.

Не вдягайте вільний одяг з елементами, що звисають, які може затягнути в генератор. Довге волосся потрібно зав'язати, а прикраси — зняти.

У рухомих частинах можуть застрягати руки, ноги, волосся, одяг тощо, що може призвести до травматичної ампутації або переломів.

За жодних обставин не кладіть пальці, руки та інші частини тіла біля генератора, коли він працює.



НЕБЕЗПЕКА

УРАЖЕННЯ ЕЛЕКТРИЧНИМ СТРУМОМ

Цей генератор виробляє потужну напругу, а електричний струм **МОЖЕ** **ВБИТИ** **ВАС**.

Щоб запобігти ураженню електричним струмом, цей генератор має бути належним чином під'єднаний до відповідного заземлення. Неправильне заземлення генератора може призвести до ураження електричним струмом, особливо якщо генератор оснащений комплектом коліс. Проконсультуйтеся з електриком щодо місцевих вимог до заземлення.

Встановлення має виконувати сертифікований електрик.

Неправильне встановлення може призвести до ураження електричним струмом і смерті.

Щоб зменшити ризик ураження електричним струмом, **НЕ** використовуйте зношені, обтріпані, оголені або в інший спосіб пошкоджені електричні шнури.

НЕ торкайтесь оголених проводів або розеток.

НЕ торкайтесь генератора або електричних шнурів, стоячи у воді, босоніж, з мокрими руками чи ногами.

НЕ дозволяйте використовувати або обслуговувати генератор особами без належної кваліфікації або дітям.

НЕ під'єднуйте генератор до електромережі будівлі без належного використання та встановлення вимикача введення резерву, встановленого кваліфікованим електриком.

У разі використання генератора для резервного живлення повідомте про це енергопостачальну компанію. Використовуйте дозволений вимикач введення резерву для ізоляції генератора від електромережі.

Якщо генератор не від'єднати від електромережі, це може призвести до смерті або травмування працівників електромережі через зворотний потік електричної енергії.



Попередження щодо вологих умов **Не** допускайте

потрапляння під дощ і не використовуйте у вологих місцях.

II. Функції та елементи керування

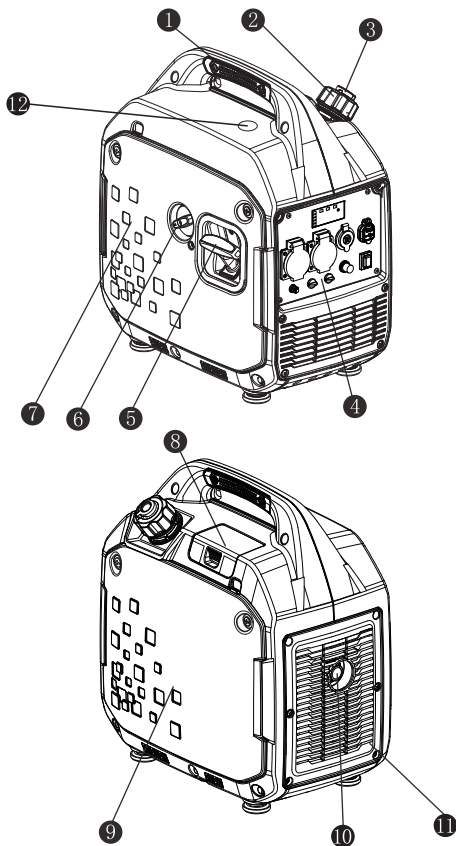

- | | |
|--|--|
| 1 Ручка для перенесення | 7 Ліва бокова панель |
| 2 Кришка паливного бака | 8 Кришка для обслуговування свічки запалювання |
| 3 Вентиляційний отвір | 9 Права бокова панель |
| 4 Панель керування | 10 Отвір для випуску гарячого повітря |
| 5 Ручка стартера | 11 Кришка отвору для випуску гарячого повітря |
| 6 Перемикач режиму (ДРОСЕЛЬ, РОБОТА, ВИМК., ЗУПИНКА) | 12 Оглядове скло показника рівня пального |

Панель керування

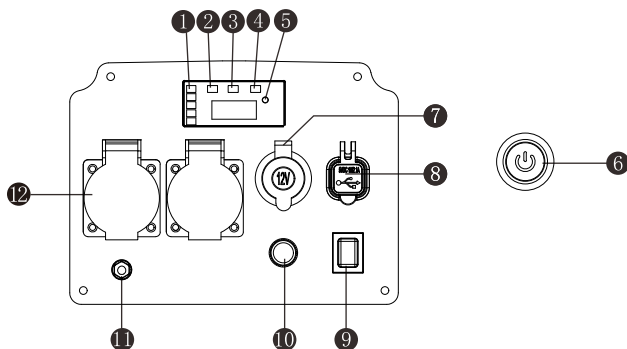

- | | | | |
|---|---|----|----------------------|
| 1 | Індикатор навантаження | 8 | USB-порт |
| 2 | Індикатор перевантаження | 9 | Режим ECO |
| 3 | Індикатор роботи | 10 | Автоматичний вимикач |
| 4 | Індикатор тиску мастила | 11 | Клема заземлення |
| 5 | Кнопка вибору показників/
перезавантаження | 12 | Вихідні розетки |
| 6 | Кнопка живлення (якщо є) | | |
| 7 | 12В постійного струму | | |

Індикатор перевантаження (червоний)

Коли індикатор перевантаження світиться, це означає, що генераторна установка перевантажена, і тоді спрацьовує захист змінного струму. Він зупинить подачу струму, щоб захистити електрообладнання та саму генераторну установку. У цей час індикатор роботи (зелений) вимкнений, а індикатор перевантаження (червоний) увімкнений, але двигун усе ще працює.

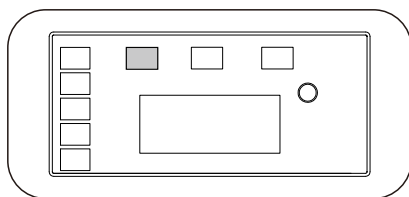

Якщо індикатор перевантаження блимає, а генераторна установка не виробляє електроенергію, треба вжити таких заходів:

1. Знизьте загальну потужність під'єднаних електричних пристроїв до рівня номінальної потужності генератора.
2. Перевірте, чи не заблоковано вхід холодного повітря

сторонніми предметами й чи не вийшли з ладу відповідні елементи керування. Якщо виникла якась проблема, негайно усуньте її.

3. Натисніть кнопку перезавантаження.

Індикатор роботи (зелений)

Індикатор роботи загоряється, коли генератор запускається і має нормальну потужність.

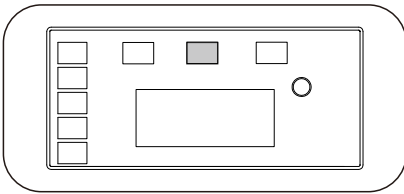

Індикатор тиску мастила (жовтий)

Коли рівень мастила опуститься нижче нижньої межі, система захисту автоматично зупинить двигун, а індикатор рівня мастила почне блимати. Якщо потягнути за ручку стартера, двигун не запуститься, поки мастило не буде залито до належного рівня.

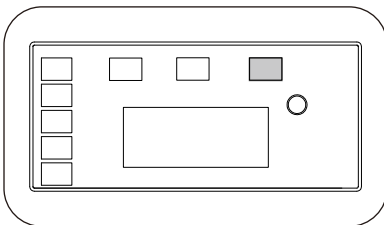

Примітка. Якщо генератор не запускається із вимкненим двигуном, поверніть вимикач режиму в положення RUN (РОБОТА), а потім потягніть

ручку стартера. Якщо світиться індикатор рівня мастила, це свідчить про недостатній рівень мастила. Долийте мастило і перезапустіть двигун.

Кнопка перезавантаження

Кнопка перезавантаження використовується для відновлення подачі напруги в разі перевантаження. Для відновлення подачі напруги зменште навантаження і натисніть кнопку перезавантаження.

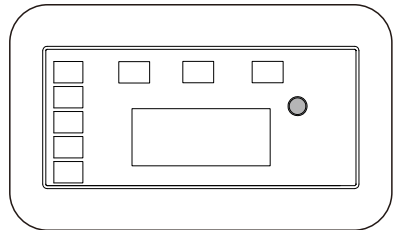

Режим ECO

Якщо електрообладнання потребує великого пускового струму, встановіть перемикач режиму ECO в положення **OFF** (ВИМК.).

Якщо для запуску електрообладнання потрібен невеликий пусковий струм, встановіть перемикач режиму ECO в положення **ON** (ВВИМК.).

Примітка. Якщо використовується обладнання з великим пусковим струмом (повітряний компресор, занурювальний водяний насос тощо), встановіть перемикач режиму ECO в положення **OFF** (ВИМК.).

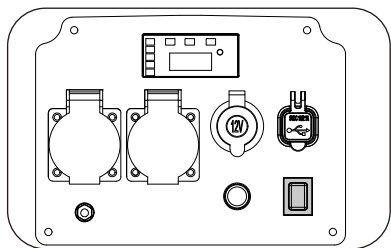

Клема заземлення

Клема заземлення запобігає ураженню електричним струмом завдяки під'єднанню проводу заземлення. Перед початком експлуатації генератор треба належним чином заземлити.

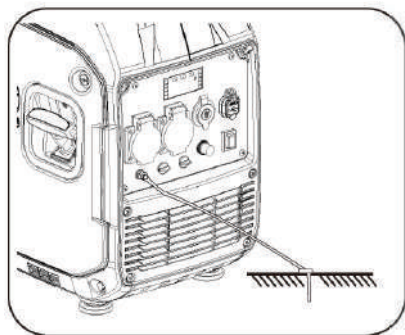

Перемикач режиму (ДРОСЕЛЬ, РОБОТА, ВИМК., ЗУПИНКА)

Choke (Дросель): закрийте дросельну заслінку.

Примітка. Для холодного запуску переведіть перемикач у положення СНОКЕ (ДРОСЕЛЬ), а для гарячого запуску — в положення RUN (РОБОТА).

Run (Робота): генераторна установка працює в нормальному режимі.

OFF (Вимк.): припинення подачі

пального без зупинки. У цьому положенні генераторна установка може працювати на залишку пального, і підвищується її надійність.

Примітка. Якщо в найближчому майбутньому ви не збираєтесь використовувати генератор, скористайтеся цією функцією або злийте пальне через пробку зливного отвору в карбюраторі.

Stop (Зупинка): положення зупинки генератора.

Примітка. Після відключення навантажень залиште генераторну установку працювати на холостих обертах протягом 3 хвилин, щоб стабілізувалася температура, після чого зупиніть генераторну установку.

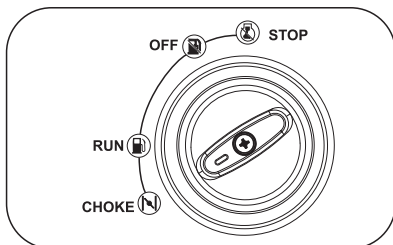

Кришка паливного бака

Для зняття кришки паливного бака поверніть її проти годинникової стрілки.

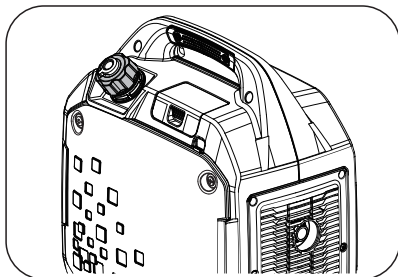

Вентиляційний отвір

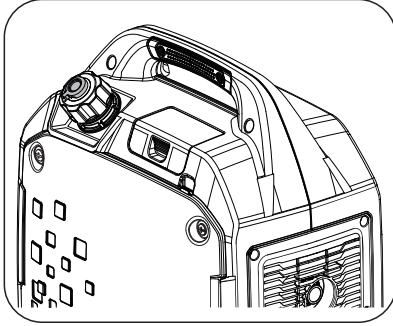

Кришка паливного бака має вентиляційний отвір, що запобігає витоку пального. Під час роботи вентиляційний отвір має перебувати в положенні ON, щоб забезпечити нормальну роботу генератора. Якщо генератор не використовуватиметься протягом тривалого часу або якщо його потрібно транспортувати, поверніть вентиляційний отвір в положення OFF, щоб запобігти витоку пального.

III. Інструкції з експлуатації

1. Перед запуском

Використовуйте генератор тільки на відкритому повітрі та розмістіть у добре провітрюваному місці.

Встановіть генератор на рівній твердій поверхні в чистому та сухому середовищі.

Під час експлуатації на відкритому повітрі залиште з усіх боків генератора вільний простір у два фути.

Використовуйте установку у визначеній зоні. У разі виникнення будь-яких проблем зверніться до місцевого авторизованого дилера. У деяких регіонах генератор треба зареєструвати в місцевій енергопостачальній компанії. Генератор, що використовується на будівельних майданчиках, може підпадати під дію додаткових правил і норм.



⚠ НЕБЕЗПЕКА

ТОКСИЧНІ ГАЗИ

Вихлопні гази генераторної установки містять чадний газ. Використання генератора в приміщенні **МОЖЕ ВБИТИ ВАС!**

НІКОЛИ не використовуйте всередині будь-якої будівлі або замкнутого приміщення, **НАВІТЬ** ЯКЩО двері та вікна відчинені.

Розміщуйте генераторну установку в добре провітрюваному та чистому

місці. Під час встановлення генераторної установки враховуйте напрямок вітру та повітряного потоку.

Перевіряйте, чи немає ослаблених або пошкоджених деталей, ознак підтікання мастила або пального, а також будь-яких інших умов, які можуть вплинути на нормальне функціонування.

Негайно відремонтуйте або замініть усі пошкоджені або несправні деталі.

⚠ ПОПЕРЕДЖЕННЯ

Будь-які виявлені проблеми потрібно усунути до початку роботи, інакше вони можуть призвести до пошкодження майна, отримання тяжких травм або смерті.

Очистьте поверхню навколо вихлопних отворів і повітрязбірника генератора від бруду або сторонніх предметів.

Під час роботи генератор не можна пересувати або перекидати.

Використовуйте генератор тільки за призначенням. У разі виникнення питань щодо використання за призначенням, зверніться до місцевого дилера.

Встановіть генератор із зупиненим двигуном на рівній поверхні. Перевірте рівень моторного мастила.

Зніміть кришку для контролю і додавання мастила.

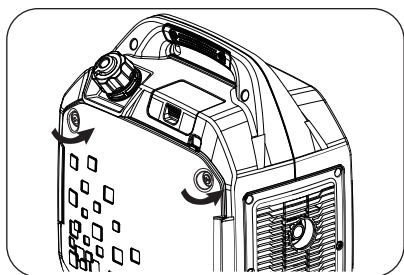

Вийміть щуп і витріть його насухо.

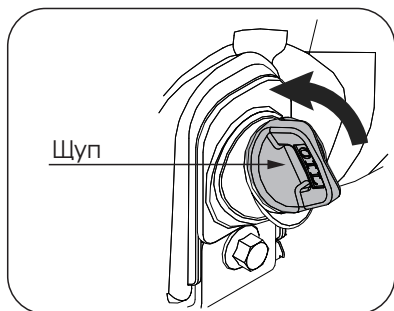

Вставте щуп у заливну горловину; обіпріть щуп об горловину, не закручуючи кришку.

Знову витягніть щуп і перевірте рівень мастила. Рівень повинен бути між верхньою (H) і нижньою (L) позначками.

Якщо рівень мастила занадто низький, залийте рекомендоване мастило до позначки верхнього рівня на щупі.

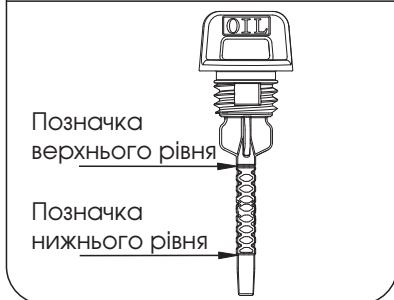
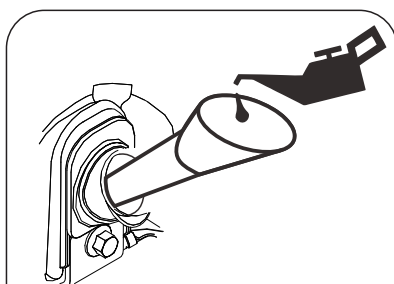

Встановіть щуп на місце і повністю закрутіть.

Для додаткової інформації див. інструкції з **додавання мастила** в розділі «**ТЕХНІЧНЕ ОБСЛУГОВУВАННЯ**».

Об'єм мастила: 0,58л

⚠ ПОПЕРЕДЖЕННЯ

Мастило є головним фактором, що визначає продуктивність та термін служби. Використовуйте моторне мастило з мийними присадками для чотиритактних двигунів, рекомендоване в розділі «**ТЕХНІЧНЕ ОБСЛУГОВУВАННЯ**» цього керівництва.

ОБЕРЕЖНО

Використовуйте генератор тільки на рівних горизонтальних поверхнях. Двигун оснащений датчиком низького тиску мастила (відповідні типи). Коли рівень мастила опускається нижче за безпечну межу, генератор автоматично вимикається. Щоб уникнути незручностей, пов'язаних з несподіваним вимкненням, заливайте мастило до верхньої позначки та регулярно перевіряйте рівень мастила.

ПОПЕРЕДЖЕННЯ

Цей генератор не заправляється мастилом перед відвантаженням з заводу. Будь-яка спроба прокрутити або запустити двигун без додавання достатньої кількості мастила рекомендованої марки може призвести до пошкодження двигуна й анулювання гарантії.

Перевіряйте рівень пального, коли двигун зупинений. У разі потреби долийте пальне в бак.

Використовуйте чистий, свіжий, звичайний неетілований бензин.

НЕ змішуйте мастило з паливним.

Завжди витирайте розлите пальне.

ОБЕРЕЖНО

Всередині паливного бака може утворюватися тиск. Дайте генераторній установці охолонути принаймні 2 хвилини, перш ніж знімати кришку паливного бака.

Відкручуйте кришку паливного бака повільно, щоб скинути в ньому тиск.

Ніколи не доливайте пальне вище за позначку максимального рівня. Завжди залишайте місце для розширення пального.

Об'єм пального : 5,8л



НЕБЕЗПЕКА

ПОЖЕЖА АБО ВИБУХ

Бензин легкозаймистий і надзвичайно вибухонебезпечний.

Під час роботи з бензином тримайте легкозаймисті матеріали на безпечній відстані.

Заправляйте паливний бак на відкритому повітрі в добре провітрюваному місці при зупиненій генераторній установці.

Завжди витирайте пальне, що пролилося, і зачекайте, поки воно висохне, перш ніж запускати генератор.

НЕ використовуйте генератор з виявленими витокami в паливній системі. Регулярно перевіряйте паливну систему щодо

наявності витоків.
Застосуйте належні
процедури зберігання та
поводження з паливом. НЕ
зберігайте пальне або інші
легкозаймисті матеріали
поблизу.

Тримайте неподалік
вогнегасник і будьте готові
його використати у разі
пожежі.

⚠ НЕБЕЗПЕКА

Не заповнюйте паливний бак
вище за позначку верхнього
рівня. Переповнення
призведе до зупинки двигуна
або пошкодження вугільного
фільтра для поглинання парів
бензину (якщо встановлений)
та анулювання гарантії.

НИКОЛИ не використовуйте
засоби для чищення двигуна чи
карбюратора в паливному баку,
оскільки це може призвести до
незворотного пошкодження.

Уникайте утворення нагару в
основних частинах паливної
системи, таких як карбюратор,
паливний фільтр, паливний шланг
або бак, під час зберігання.
Крім того, досвід показує, що
суміш пального зі спиртом
(так званий газохол, етанол
або метанол) може поглинати
вологу, що призводить до
розшарування та утворення
кислот під час зберігання.

Кисле пальне може пошкодити
паливну систему генератора
під час зберігання. Обов'язково
ознайомтеся з інструкціями,
наведеними в розділі
«Зберігання».

Дія гарантії не поширюється
на наслідки використання

старого, простроченого або
забрудненого пального.

⚠ ОБЕРЕЖНО

Щоб мінімізувати утворення
нагару у паливній системі та
забезпечити легкий запуск,
не використовуйте бензин,
який залишився з минулого
сезону.

⚠ ОБЕРЕЖНО

Дайте генераторній
установці охолонути
принаймні дві хвилини, перш
ніж знімати кришку паливного
бака та додавати пальне.
Відкручуйте кришку
паливного бака повільно,
щоб скинути в ньому тиск.

Зніміть праву бокову панель
обслуговування акумулятора,
під'єднайте клему акумулятора
до клемі мотора і встановіть
панель обслуговування.

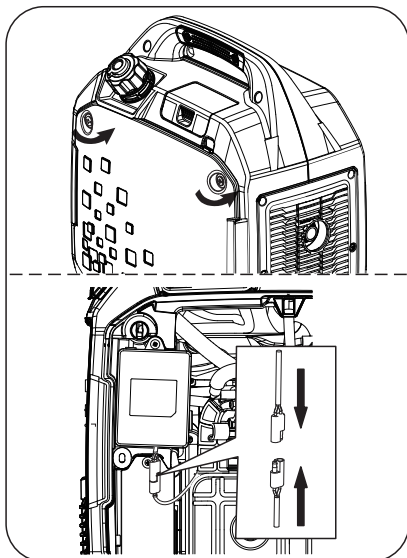

Перед запуском двигуна від'єднайте всі електричні пристрої від генератора і вимкніть автоматичний вимикач змінного струму.

Генератор може бути важко запустити з під'єднаними електричними пристроями.

Потужність під'єднаних пристроїв не повинна перевищувати максимальну потужність генераторної установки; щоб дізнатися номінальну потужність, див. технічні характеристики.

Генератор має бути належним чином під'єднаний до відповідного заземлення. Це допомагає запобігти ураженню електричним струмом у разі замикання на землю в генераторі або в під'єднаних електричних пристроях, особливо якщо на генераторі встановлені колеса.

Правильне заземлення також допомагає розсіювати статичну електрику, яка часто накопичується в незаземлених пристроях.



НЕБЕЗПЕКА

Ураження електричним струмом



Заземлення

Перед початком роботи проконсультуйтеся з місцевим електриком, щоб визначити вимоги до заземлення.

Неправильне заземлення генератора може призвести до ураження електричним струмом.

На генераторі передбачена клемма заземлення. У разі виносного заземлення з'єднайте клему заземлення генератора та землю мідним проводом великого перерізу (4 мм²).

Настійно рекомендуємо проконсультуватися з кваліфікованим електриком, щоб визначити вимоги до заземлення у вашому регіоні.

2. Запуск генератора

Виконайте контрольні перевірки перед запуском та від'єднайте всі споживачі.

Поверніть вентиляційний отвір кришки паливного бака в положення ON, щоб забезпечити подачу пального.

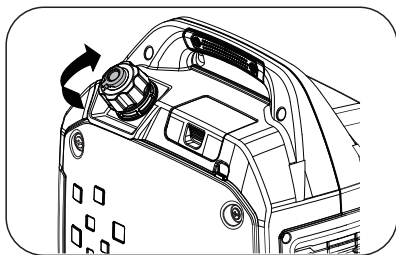

Холодний запуск

Переведіть комбінований перемикач у положення СНОКЕ (ДРОСЕЛЬ), щоб закрити дросельну заслінку.

Теплий запуск

Переведіть комбінований перемикач у положення RUN (РОБОТА); якщо генератор не запущений, перед повторним запуском переведіть комбінований перемикач у положення СНОКЕ (ДРОСЕЛЬ).

Запуск ручним стартером:

ПОПЕРЕДЖЕННЯ

Перед початком роботи перевірте стан троса стартера. Якщо трос зношений, негайно зверніться до місцевого авторизованого дилера для його заміни.

1. Щоб запустити генератор, візьміться за ручку стартера і повільно потягніть її, поки не відчуєте опір, а потім швидко потягніть, щоб уникнути віддачі. Коли тягнете за ручку стартера, міцно тримайте генератор, щоб уникнути його перекидання або травм внаслідок перекидання генератора.

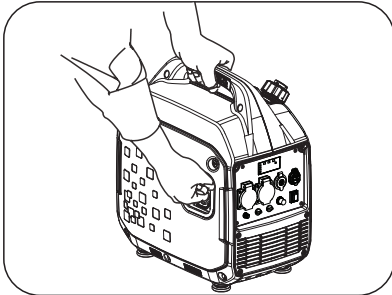

ПОПЕРЕДЖЕННЯ

ВІДДАЧА

Стартер швидко втягується, і може потягнути кисть і руку до двигуна швидше, ніж ви встигнете відпустити трос. Ненавмисний запуск може призвести до затягування, травматичної ампутації або отримання рваних ран, переломів, забоїв або розтягнень.

2. Переведіть перемикач режиму в положення RUN (РОБОТА).

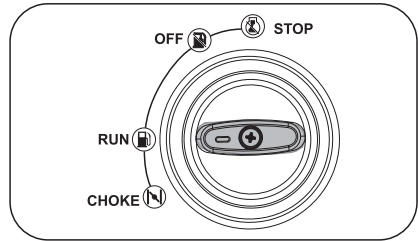

Після завершення вищевказаних операцій генератор можна підключати до електричних пристроїв.

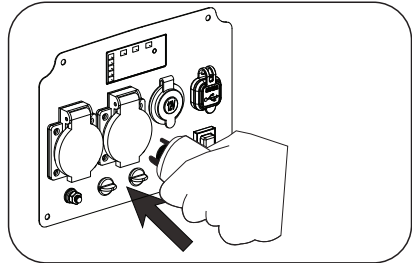

ПОПЕРЕДЖЕННЯ

Заборонено запускати або вимикати генератор, якщо до його виходу під'єднаний увімкнений електричний прилад.

3. Під'єднання електричних пристроїв

1. Перед використанням перевірте шнур живлення щодо наявності пошкоджень. Існує небезпека ураження електричним струмом через розчавлювання, порізи або термічні пошкодження.

2. Переконайтесь в тому, що генератор правильно заземлений. Якщо електричні пристрої вимагають заземлення, треба заземлити генератор.
3. Переконайтесь, що електричні пристрої вимкнені.
4. Дайте двигуну стабілізуватися і прогрітись протягом декількох хвилин після запуску.
5. Під'єднайте та увімкніть електричні пристрої.
6. Вимкніть усі електричні пристрої та від'єднайте їх від генератора.
7. Якщо генератор надає живлення для кількох навантажень або електричних пристроїв, спочатку вмикайте найменше навантаження, а найбільше навантаження — в останню чергу.

 **ПОПЕРЕДЖЕННЯ**

Вимкніть та від'єднайте від генератора підключені до нього пристрої у разі їхнього перегрівання.



 **ПОПЕРЕДЖЕННЯ**

УРАЖЕННЯ ЕЛЕКТРИЧНИМ СТРУМОМ

Щоб зменшити ризик ураження електричним струмом, не використовуйте зношені, обтріпані, оголені або в інший спосіб пошкоджені електричні шнури.

Не торкайтесь оголених проводів або розеток.

Не торкайтесь генератора або електричних шнурів, стоячи у воді, босоніж, з мокрими руками чи ногами.

 **ПОПЕРЕДЖЕННЯ**

Не перевантажуйте генератор.

Перевищення потужності генератора може призвести до пошкодження генератора та/або під'єднаних до нього електричних пристроїв.

Ви повинні переконатися, що ваш генератор може одночасно забезпечувати достатню номінальну (робочу) та пускову потужність для електричних пристроїв.

Виконайте ці прості кроки, щоб розрахувати необхідну робочу та пускову потужність.

а. Виберіть електричні пристрої, які будуть живитися одночасно.

б. Кількість енергії, необхідної для тривалої роботи пристроїв — це

загальна номінальна (робоча) потужність.

с. Пускова потужність — це короточасна потужність, необхідна для запуску електричних пристроїв. Оскільки не всі пристрої запускаються одночасно, пускову потужність можна оцінити за максимальною потужністю всіх пристроїв плюс сумарна потужність, підрахована на кроці b.

⚠ ПОПЕРЕДЖЕННЯ

Якщо генератор переважно використовується для резервного живлення, необхідно обладнати його захисним автоматом або вимикачем для ізоляції від електромережі. Якщо не від'єднати генератор від електромережі, це може призвести до смерті або травмування працівників електромережі, а також до пошкодження генератора через зворотну подачу електричної енергії.

4. Зупинка генератора

Від'єднайте вилки всього електричного обладнання від панелі генератора.

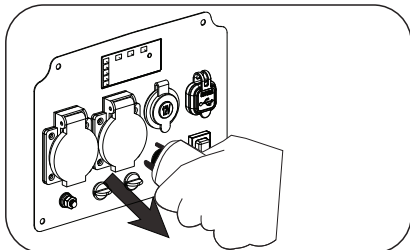

⚠ ПОПЕРЕДЖЕННЯ

НИКОЛИ не зупиняйте двигун, коли електричні пристрої, що під'єднані до нього, працюють (увімкнені).

Переведіть перемикач режиму в положення Stop, щоб зупинити генератор.

⚠ ПОПЕРЕДЖЕННЯ

Якщо генератор не використовуватиметься протягом тривалого часу, переведіть комбінований перемикач у положення OFF (ВИМК.). Після того, як пальне в паливному бачку карбюратора вигорить і генератор автоматично зупиниться, поверніть ручку перемикача в положення STOP (СТОП). Якщо не повернути комбінований перемикач у положення STOP (СТОП), це може призвести до витоку пального. У разі тривалого зберігання акумулятор розрядиться, внаслідок чого генератор неможливо буде запустити.

Після зупинки та охолодження генератора поверніть вентиляційний отвір кришки паливного бака в положення OFF (ВИМК.).

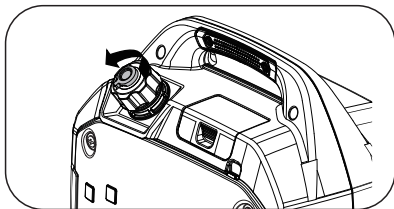

IV. Технічне обслуговування

Оператор несе відповідальність за своєчасне виконання всіх запланованих робіт з технічного обслуговування. Усуньте будь-яку проблему перед експлуатацією генератора. Завжди дотримуйтесь рекомендацій щодо перевірки та технічного обслуговування та графіків, наведених у цьому керівництві.

ПОПЕРЕДЖЕННЯ

Неналежне технічне обслуговування або неусунення проблеми до початку експлуатації може спричинити несправність і призвести до пошкодження майна, отримання тяжких травм або СМЕРТІ.

Неналежне технічне обслуговування призведе до анулювання гарантії.



НЕБЕЗПЕКА

Випадковий запуск може призвести до отримання тяжких травм або смерті.

Зніміть ковпачок свічки запалювання та заземліть генераторну установку перед виконанням будь-якого обслуговування.



ПОПЕРЕДЖЕННЯ

Фільтрувальний елемент може містити поліциклічні ароматичні вуглеводні (ПАВ), які є шкідливими для вашого здоров'я. Надягайте рукавички для захисту під час технічного обслуговування повітряного фільтра.

1. Графік технічного обслуговування

Дотримуйтеся інтервалів технічного обслуговування, зазначених у таблиці нижче.

Частіше обслуговуйте двигун/обладнання під час роботи в несприятливих умовах.

Звертайтеся з питаннями щодо технічного обслуговування генератора/обладнання до місцевого дилера з сервісного обслуговування.

	Перевірка	Щоразу перед використанням	Через 20 годин після першого використання	Кожні 50 годин або щорозу	Кожні 100 годин або щорозу	Кожні 125 годин або щорозу	Кожні 250 годин або щорозу	Кожні 375 годин або щорозу	Кожні 500 годин або щорозу	Після тривалого зберігання або за необхідності
Масило	Перевірка	X (Примітка 1)								
	Заміна		X (Примітка 2)		X	X	X	X	X	
Повітряний фільтр	Огляд			X (Примітка 3)						
	Заміна				X	X	X	X	X	
Свічка запалювання	Огляд					X (Примітка 4)		X (Примітка 4)		
	Заміна						X		X	
Іскрогасник (за наявності)	Очищення/заміна				X (Примітка 5)					
Камера згоряння	Очищення						X (Примітка 6)		X (Примітка 6)	
Пальне/масило	Злиття									X

Примітка 1. Перед кожним використанням перевіряйте рівень моторного масла та за потреби доливайте масло до вказаного рівня, інакше двигун може бути пошкоджений.

Примітка 2. Період обслуговування необхідний після першого запуску двигуна. В цей період збільшується витрата масла та погіршення його

характеристик, тому необхідно замінити масло через 20 годин роботи після першого запуску двигуна, інакше двигун може бути пошкоджений.

Примітка 3. Якщо двигун працює у важких умовах експлуатації та запиленій атмосфері, перевірку та очищення повітряного фільтра треба виконувати в міру його забруднення.

Примітка 4. Якщо двигун працює у важких умовах експлуатації та запиленій атмосфері, перевірте та очистьте/відрегулюйте/замініть свічку запалювання, якщо вона забруднена або несправна.

Примітка 5. Брудний іскрогасник збільшує ризик вихлопних газів і негативно впливає на продуктивність двигуна. очистьте/замініть забруднений/пошкоджений іскрогасник.

Примітка 6. Очищення камери згоряння мають виконувати досвідчені користувачі або сертифіковані сервісні центри. Очищення камери згоряння не є необхідним (з погляду вивідів і продуктивності двигуна) протягом усього терміну служби, за винятком випадків, коли двигун тривалий час працює у важких і забруднених умовах.

2. Технічне обслуговування генератора

Використовуйте вологу тканину для очищення зовнішніх поверхонь генератора.

Використовуйте м'яку щітку для видалення бруду й мастила.

Використовуйте стиснене повітря для очищення генераторної установки від бруду та сміття.

Перевірте всі вентиляційні отвори та прорізи для охолодження, щоб переконатися, що вони чисті та не засмічені.

⚠ ПОПЕРЕДЖЕННЯ

Не використовуйте воду для очищення генераторної установки. Вода може потрапити всередину генераторної установки через охолоджувальні прорізи та пошкодити обмотки генератора.

⚠ ПОПЕРЕДЖЕННЯ

Забороняється втручатися в роботу генератора будь-яким із перерахованих вище способів.

Не втручайтесь у роботу інвертора. Перед поставкою генератор було налаштовано на правильну номінальну частоту та напругу. Несанкціоноване втручання в заводські налаштування інвертора призведе до втрати гарантії.

3. Технічне обслуговування двигуна

Моторне мастило

⚠ ПОПЕРЕДЖЕННЯ

Цей двигун не заправляється мастилом перед відвантаженням з заводу. Будь-яке використання до додавання рекомендованої кількості мастила рекомендованої марки може призвести до пошкодження двигуна й анулювання гарантії.

Використовуйте тільки мастило для чотиритактних двигунів класу SJ, SL або еквівалентні їм, які відповідають або перевищують вимоги стандарту API.

Перевірте етикетку API на пляшці з мастилом або іншій ємності та переконайтеся, що на етикетці вказано «SJ, SL» або еквівалентну літеру рівня.

Мастило SAE 10W-30 рекомендується для загального, всесезонного використання. Мастило з іншими характеристиками в'язкості, показаними на діаграмі, можна використовувати, якщо середня температура у вашому регіоні залишається в межах зазначеного діапазону.

Рекомендований тип моторного мастила

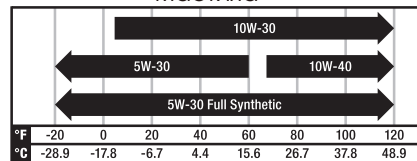

Температура навколишнього середовища

Об'єм мастила: 0,58л

Доливання мастила

- Встановіть генератор на рівній поверхні.
- Зніміть праву панель.

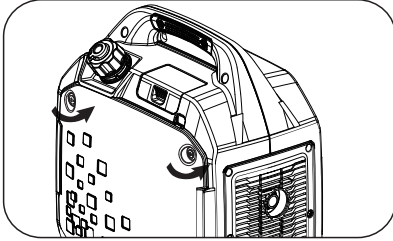

- Вийміть щуп і витріть його насухо.

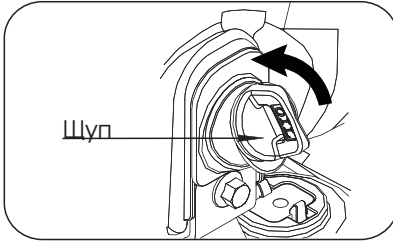

- Додайте рекомендоване мастило до верхньої позначки.

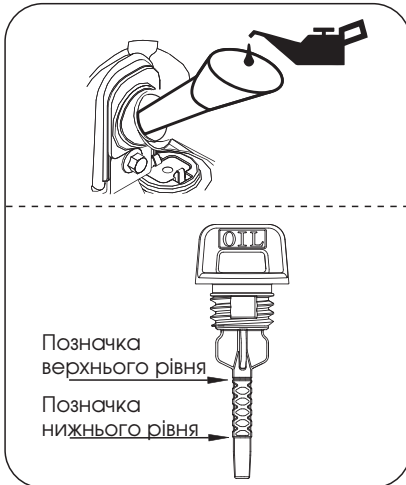

- Повністю затягніть щуп.

⚠ ОБЕРЕЖНО

Перевірка рівня мастила

Вставте щуп у заливний отвір і тримайте його на рівні заливної горловини. Не вкручуйте щуп в отвір, потім вийміть щуп і перевірте рівень мастила.

Заміна мастила

⚠ ОБЕРЕЖНО

Замінійте мастило, коли генератор гарячий після роботи. Температура гарячого мастила може досягати 140 °С, тому замінійте мастило обережно, щоб не обпектися.

- Розмістіть генератор на рівній горизонтальній поверхні на рівні 300 мм над підлогою.
- Зніміть праву панель.

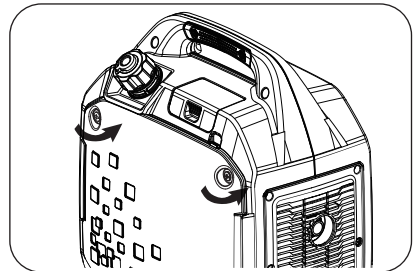

- Встановіть коробку для відпрацьованого мастила на підлозі.
- Вийміть щуп і нахиліть генератор, щоб злити мастило.

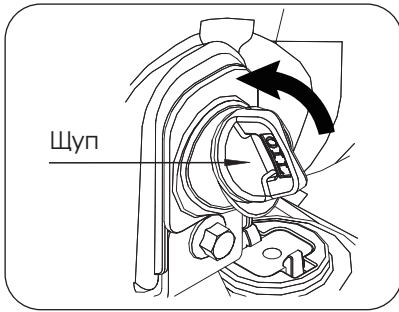

е. Додайте рекомендоване мастило до верхньої позначки.

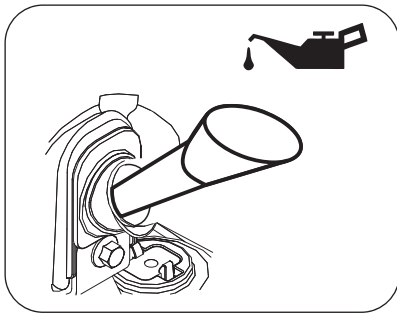

- ф. Повністю затягніть щуп.
- г. Утилізуйте відпрацьоване мастило в належний спосіб на затвердженому підприємстві з утилізації відходів.
- h. Поверніть на місце кришку для контролю і додавання мастила.

Повітряний фільтр

- а. Зніміть зовнішню панель.
- б. Відкрутіть фіксатор фільтра і зніміть кришку повітряного фільтра.
- с. Вийміть поролоновий фільтрувальний елемент.
- д. Промийте рідким мийним засобом із теплою водою.
- е. Відтисніть насухо чистою тканиною.

ф. Просочіть чистим моторним мастилом.

г. Відтисніть чистою гігроскопічною тканиною, щоб видалити надлишок мастила.

h. Встановіть фільтрувальний елемент назад у фільтр.

і. Закріпіть за допомогою фіксатора.

j. Встановіть зовнішню панель на місце.

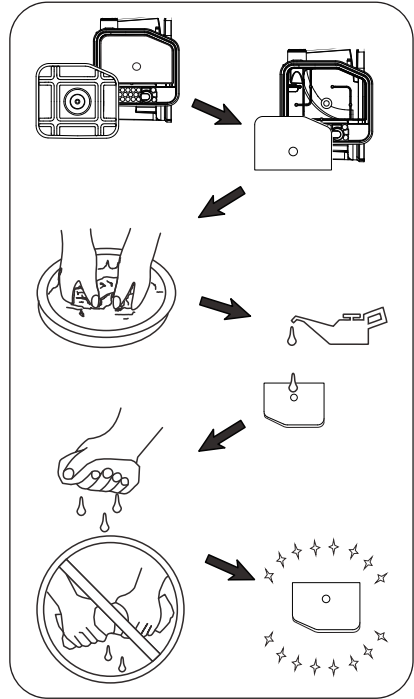

⚠ ПОПЕРЕДЖЕННЯ

Не запускайте двигун без повітряного фільтра, це може призвести до серйозної небезпеки.

Свічка запалювання

- Видаліть бруд із ковпачка свічки запалювання та основи свічки запалювання.
- Зніміть ковпачок свічки запалювання.
- Викрутіть свічку запалювання за допомогою торцевого ключа.
- Огляньте свічку запалювання та шайбу свічки. У разі пошкодження або ознак зносу замініть свічку. Якщо пошкодження немає, очистьте свічку запалювання дротяною щіткою.
- Перевірте зазор свічки запалювання. У разі потреби обережно зігніть один кінець електрода, щоб відрегулювати зазор.

Зазор свічки запалювання:

0,6–0,8 мм

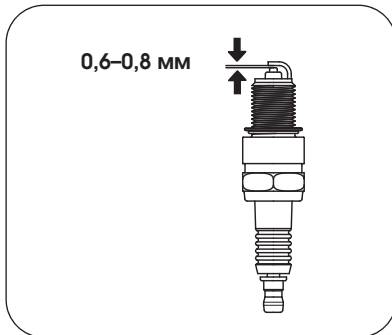

- Обережно вкрутіть свічку запалювання у двигун **вручну**.
- Після того, як свічка буде зафіксована, затягніть її за допомогою свічкового ключа.

Момент затягування свічки запалювання:

15–20 Н·м

- Встановіть на свічку запалювання ковпачок і під'єднайте до нього провід свічки запалювання.

ПОПЕРЕДЖЕННЯ

Використовуйте тільки рекомендовані або еквівалентні свічки запалювання. Не використовуйте свічки запалювання з невідповідним тепловим діапазоном.

Іскрогасник

(Відповідні типи)

- Перед технічним обслуговуванням іскрогасника дайте генератору повністю охолонути.
- Спершу зніміть кришку отвору для випуску гарячого повітря.
- Зніміть екран іскрогасника.
- Обережно видаліть нагар з екрана іскрогасника дротяною щіткою.
- Замініть пошкоджений іскрогасник.
- Встановіть на місце іскрогасник в отвір для випуску гарячого повітря та встановіть на місце кришку.

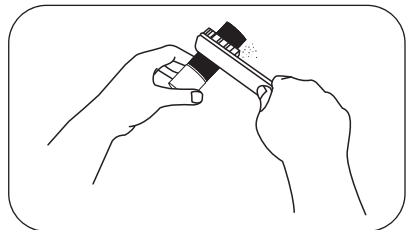

Очищення нагару

V. Пошук та усунення несправностей

Несправність	Проблема	Спосіб усунення
Генератор не запускається	Перемикач режиму в положенні OFF (ВИМК.) або STOP (ЗУПИНКА).	Переведіть перемикач режиму в положення СНОКЕ (ДРОСЕЛЬ) і виконайте процедуру запуску, щоб запустити генератор з холодного стану. Переведіть перемикач режиму в положення RUN (РОБОТА) і виконайте процедуру запуску, щоб запустити генератор з гарячого стану.
	Недостатньо пального.	Заправте паливний бак відповідно до інструкцій, наведених у цьому керівництві.
	Нестача моторного мастила.	Перевірте рівень мастила. Цей двигун оснащений датчиком низького рівня мастила, тому його не можна запустити, якщо рівень мастила не перевищує встановлену нижню межу.
	Немає запалювання.	Зніміть ковпачок свічки запалювання. Видаліть бруд навколо основи свічки, а потім зніміть свічку запалювання. Встановіть свічку запалювання в ковпачок. Переведіть перемикач режиму в положення RUN (РОБОТА). Заземливши електрод на будь-яку точку заземлення двигуна, потягніть ручний стартер, щоб побачити, чи проскакує іскра через зазор. Якщо іскра відсутня, замініть свічку. Встановіть свічку і запустіть двигун відповідно до інструкцій, наведених у цьому керівництві. Якщо необхідно, зверніться до служби підтримки клієнтів.
	Свічка запалювання забризкана паливом	Викрутіть свічку запалювання і витріть пальне.
	Генераторна установка зупиняється, пропрацювавши деякий час.	Переведіть вентиляційну головку на кришці паливного бака в положення ON. Перевірте рівень пального та моторного мастила. У разі потреби додайте пальне/мастило.
	Недостатній заряд акумулятора (електричний запуск)	Зарядіть акумулятор (щонайменше протягом 30 хвилин), запустивши генератор вручну. Після закриття дросельної заслінки вручну запустіть генератор, дотримуючись порядку ручного запуску.
Генератор не має потужності	Спрацював вимикач	Встановіть автоматичні вимикачі в у вихідне (увімкнене) положення.
	Невідповідні комплекти шнурів або подовжувачів.	Перевірте характеристики шнурів та подовжувачів у розділі «Елементи керування»; див. перерізи кабелів у цьому керівництві. Якщо необхідно, зверніться до служби підтримки клієнтів.

VI. Умови зберігання і транспортування

Зберігання

Генератор слід запускати принаймні раз на 2 тижні щонайменше на 20 хвилин. Дотримуйтесь наведених нижче інструкцій у разі більш тривалого зберігання, якщо генератор не використовуватимуть протягом 2 місяців або довше.



⚠ НЕБЕЗПЕКА

Пожежа або вибух

Бензин легкозаймистий і надзвичайно вибухонебезпечний.

Перед зберіганням або транспортуванням цього генератора злийте пальне з паливного бака і закрийте паливний клапан.

1. Перед встановленням на зберігання дозвольте генератору повністю охолонути.
2. Очищуйте генератор відповідно до інструкцій, наведених у розділі «Технічне обслуговування».
3. Повністю злийте все пальне з паливного бака, паливного шланга і карбюратора, щоб запобігти утворенню смоли.
4. Переведіть перемикач режиму в положення STOP (ЗУПИНКА), щоб припинити подачу пального.
5. Вийміть пробку зливного отвору, щоб злити мастило (див. розділ «Моторне мастило»).
6. Вийміть свічку запалювання і залийте близько 15 мл свіжого мастила в циліндр. Злегка потягніть трос ручного стартера, щоб розподілити мастило і змастити циліндр. Потім під'єднайте свічку запалювання.

7. Зберігайте генератор у чистому, сухому місці, захищеному від прямих сонячних променів.

8. Від'єднайте акумулятор.

Транспортування

Щоб запобігти проливанню пального під час транспортування або тимчасового зберігання, генератор повинен бути закріплений вертикально у звичайному робочому положенні. Комбінований перемикач повинен перебувати в положенні STOP (ЗУПИНКА), а вентиляційна головка кришки паливного бака — в положенні OFF (ВИМК.).



ПОПЕРЕДЖЕННЯ

Під час транспортування:

Не переповнюйте бак. Не використовуйте генератор, коли він знаходиться на транспортному засобі. Зніміть генератор з транспортного засобу і використовуйте її в добре провітрюваному місці. Під час розміщення генератора в транспортному засобі, уникайте ділянок, на які потрапляють прямі сонячні промені. Якщо генератор залишається в закритому транспортному засобі протягом багатьох годин, висока температура всередині транспортного засобу може спричинити випаровування пального, що може призвести до вибуху. Уникайте руху нерівними дорогами впродовж тривалого часу, коли в автомобілі знаходиться генератор. Якщо генератор доведеться транспортувати нерівною дорогою, заздалегідь злийте з генератора пальне.

VII. Технічні характеристики

1. Таблиця технічних характеристик

Параметр		Модель	M3000i
Параметр двигуна	Модель двигуна		165FD/P
	Конструкція		OHV
	Об'єм (см ³)		149
	Система запалювання		CDI
	Тип запуску		Запуск ручним стартером
	Об'єм мастила (л)		0,5
Параметри генератора	Частота (Гц)		50
	Напруга (В)		230
	Номинальна потужність (кВт)		2,7
	Максимальна потужність (кВт)		3,0
	Коефіцієнт потужності		1
	Клас ізоляції		F
	Об'єм паливного бака (л)		5,8
	Робоча температура (°С)		-10...40
	Максимальна висота установки (м)		1500
	Вимірний рівень звукової потужності (дБ(А))		≤72
	Невизначеність вимірювання (дБ(А))		≤1,5
	Гарантований рівень звукової потужності (дБ(А))		≤93
	Вага нетто (кг)		21
	Габарити (мм)		510x355x525

Примітка. Генератори з різними технічними характеристиками та конфігураціями можуть мати інші параметри, які можуть бути змінені в будь-який час без попередження.

2. Схема електричних з'єднань

Запуск електричним стартером

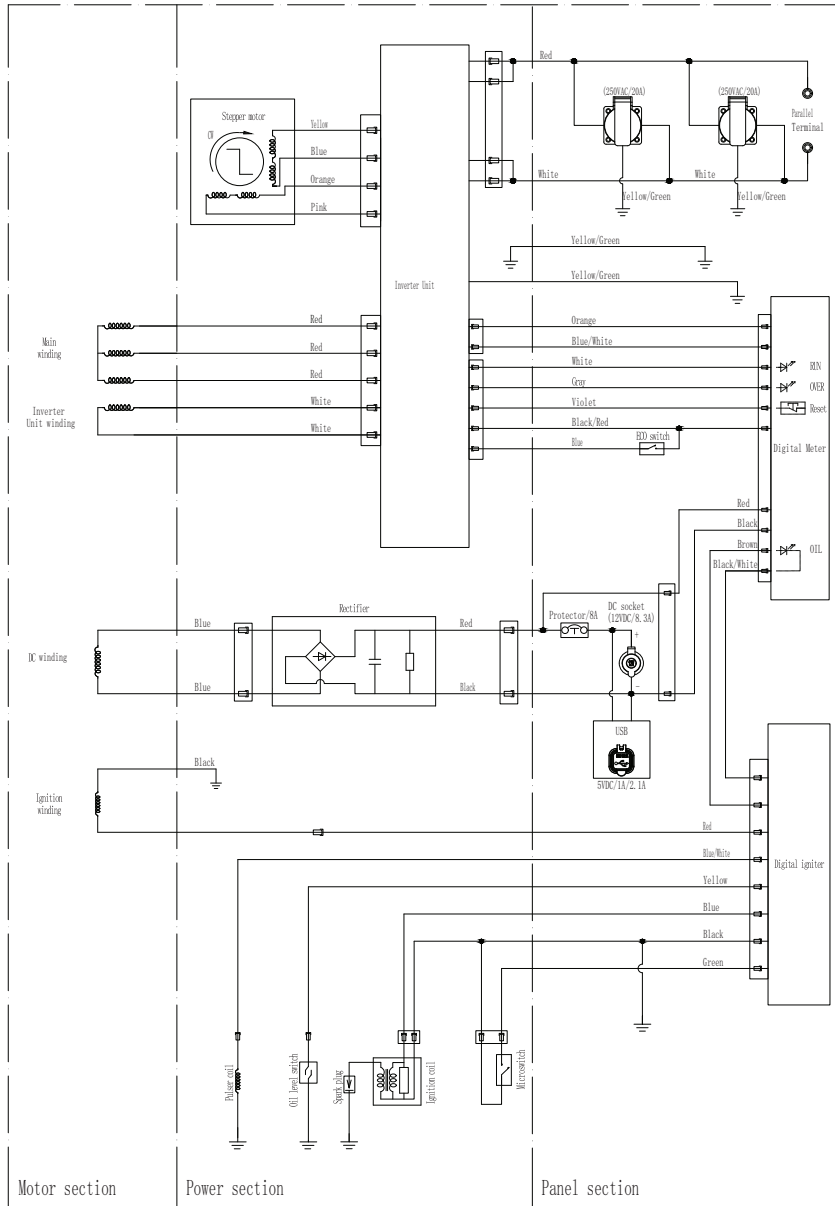

ПРИМІТКА. Через різницю в генераторах, схема підключення наведена лише для ознайомлення.

