ПЕРЕДМОВА

ДЯКУЄМО за придбання бензинового генератора MATARI.

- Авторські права на цю інструкцію належать компанії Matari.
- Matari залишає за собою право модифікувати продукцію та переглядати інструкцію без попередньої згоди.
- Використовуйте цей посібник як частину генератора. Якщо ви перепродаєте генератор, інструкція повинна бути передана разом з генератором.
- Цей посібник пояснює як правильно експлуатувати генератор. Будь ласка, уважно прочитайте його перед використанням генератора. Правильна і безпечна експлуатація забезпечить вашу безпеку і продовжить термін служби генератора.
- У разі виникнення будь-яких питань або сумнівів звертайтеся до дистриб'ютора MATARI.

Зміст

I. Безпека оператора	1
1. Правила техніки безпеки	1
II. Перед початком використання	6
1. Розпакування	6
2. Збирання	6
3. Функції та елементи керування	8
III. Інструкції з використання	12
1. Перелік перевірок	12
2. Запуск генератора	17
3. Під'єднання електричних пристроїв	19
4. Зупинка генератора	21
IV. Технічне обслуговування	22
1. Графік технічного обслуговування	23
2. Технічне обслуговування генератора	24
3. Технічне обслуговування двигуна	24
V. Усунення несправностей	28
VI. Зберігання та транспортування	29
VII. Технічні характеристики	30
1. Таблиця технічних характеристик	30
2. Схема електричних з'єднань	31

I. Безпека оператора

1. Правила техніки безпеки



Звертайте увагу на цей знак попередження про небезпеку. Дотримуйтесь усіх вказівок з техніки безпеки, що супроводжуються цим знаком, щоб уникнути можливого пошкодження майна, ТРАВМ або СМЕРТІ.

Кожному повідомленню з техніки безпеки передують знак попередження та одне з трьох слів: НЕБЕЗПЕКА, ОБЕРЕЖНО або УВАГА.

⚠ НЕБЕЗПЕКА

Вказує на небезпечну ситуацію, коли недотримання вимог призведе до значних матеріальних збитків, отримання тяжкої травми або СМЕРТІ.

⚠ ОБЕРЕЖНО

Вказує на небезпечну ситуацію, коли недотримання вимог може призвести до пошкодження майна, отримання тяжкої травми або СМЕРТІ.

⚠ УВАГА

Вказує на небезпечну ситуацію, коли недотримання вимог може призвести до пошкодження майна або отримання травми.



⚠ ОБЕРЕЖНО

ПЕРЕД ПОЧАТКОМ РОБОТИ ПОВНІСТЮ ПРОЧИТАЙТЕ ЦЕ КЕРІВНИЦТВО.

НЕ використовуйте цей генератор, поки не прочитаете ВСІ інструкції з техніки безпеки, експлуатації та технічного обслуговування, наведені в цьому керівництві.

Недотримання інструкцій може призвести до пошкодження майна, отримання ТРАВМ або СМЕРТІ.

Попередження та застереження, описані в цьому керівництві, не можуть охопити всі можливі умови та ситуації, які можуть виникнути. Оператор повинен розуміти, що здоровий глузд і обережність є факторами, які неможливо інтегрувати в цей виріб, вони мають бути відповідальністю оператора.

⚠ ОБЕРЕЖНО

Ця генераторна установка призначена лише для побутового використання.

Генераторні установки з повітряним охолодженням не можуть працювати повний робочий день. Не дозволяється самостійно модифікувати будь-яку частину генераторної установки або використовувати її не за призначенням.



⚠ НЕБЕЗПЕКА

ТОКСИЧНІ ГАЗИ

Вихлопні гази двигуна містять чадний газ — отруйний газ без запаху і кольору. Використання генератора в приміщенні **МОЖЕ ПРИЗВЕСТИ ДО СМЕРТІ!**

НИКОЛИ не використовуйте всередині будь-якої будівлі або замкненого приміщення, **НАВІТЬ** ЯКЩО двері та вікна відчинені.

Розташуйте генератор у добре провітрюваному місці з врахуванням напрямку вітру і повітряних потоків.

⚠ ОБЕРЕЖНО

АКУМУЛЯТОРНА КИСЛОТА

Будьте обережні під час використання акумулятора, тримайте акумулятор якомога далі від джерел тепла, іскор або відкритого вогню.

Під час заряджання акумулятор виділяє водень (шкідливий для людського організму). Заряджайте акумулятор у добре провітрюваному місці, та уникайте переповнення акумулятора кислотою (електролітом). Якщо акумуляторна кислота потрапила на шкіру, негайно промийте її чистою водою.



⚠ ОБЕРЕЖНО

ПОЖЕЖА

Під час роботи цього двигуна можуть виникати іскри, які можуть спричинити займання легкозаймистих матеріалів, що знаходяться поруч.

Цей двигун може бути не обладнаний іскрогасником. Якщо двигун буде використовуватися поблизу легкозаймистих матеріалів або на землі, вкритій сільськогосподарськими культурами, лісом, чагарниками, травою або іншим подібним покривом, необхідно встановити схвалений іскрогасник.

У деяких регіонах встановлення іскрогасника вимагається законодавством.

Зверніться до місцевої пожежної охорони для отримання інформації про закони та правила, що стосуються вимог щодо запобігання пожежі.



Легкозаймисті матеріали можуть спалахнути через контакт з гарячими поверхнями. Не розміщуйте легкозаймисті предмети ближче ніж 1,5 метра від генератора.



ОБЕРЕЖНО

ГАРЯЧА ПОВЕРХНЯ

Двигуни виділяють тепло під час роботи. Контакт з двигуном може спричинити серйозні опіки.

НЕ торкайтесь двигуна під час роботи або відразу після зупинки. Уникайте контакту з гарячими вихлопними газами.



НЕБЕЗПЕКА

ПОЖЕЖА АБО ВИБУХ

Бензин легкозаймистий і надзвичайно вибухонебезпечний. Пожежа або вибух можуть спричинити тяжкі опіки або смерть.

Під час роботи з генератором тримайте легкозаймисті матеріали на безпечній відстані від нього.

Заправляйте паливний бак на відкритому повітрі в добре провітрюваному місці при вимкненому генераторі.

Завжди витирайте пальне, що пролилося, і зачекайте, поки воно висохне, перш ніж запускати генератор.

НЕ використовуйте генератор з виявленими підтіканнями в паливній системі.

Застосовуйте належні процедури зберігання та поводження з паливом. НЕ зберігайте пальне або інші легкозаймисті матеріали поблизу.

Злийте пальне з паливного бака перед постановкою на зберігання або транспортуванням цього генератора.

Тримайте неподалік вогнегасник і будьте готові його використати у разі пожежі.



Попередження про відкритий вогонь

Пальне та його пари дуже займисті та вибухонебезпечні. Зберігайте пальне якомога далі від джерел іскор, відкритого вогню, тепла, пальників та інших джерел займання.



⚠ НЕБЕЗПЕКА

УРАЖЕННЯ ЕЛЕКТРИЧНИМ СТРУМОМ

Цей генератор виробляє потужну напругу, і електричний струм **МОЖЕ ВБИТИ ВАС**.

Щоб запобігти ураженню електричним струмом, цей генератор має бути належним чином під'єднаний до відповідного заземлення. Неправильне заземлення генератора може призвести до ураження електричним струмом. Проконсультуйтеся з електриком щодо місцевих вимог до заземлення.

Встановлення має виконувати сертифікований електрик. Неправильне встановлення може призвести до ураження електричним струмом і смерті.

Щоб зменшити ризик ураження електричним струмом, **НЕ** використовуйте зношені, обтріпані, оголені або в інший спосіб пошкоджені електричні шнури.

НЕ торкайтесь оголених проводів або розеток.

НЕ торкайтесь генератора або електричних шнурів, стоячи в воді, босоніж, з мокрими руками чи ногами.

НЕ дозволяйте використовувати або обслуговувати генератор особами без належної кваліфікації або дітям.

НЕ під'єднуйте генератор до електромережі будівлі без належного використання та встановлення вимикача введення резерву, встановленого кваліфікованим електриком.

Якщо генератор не від'єднати від електромережі, це може призвести до смерті або травмування працівників електромережі через зворотний потік електричної енергії.



Попередження щодо використання у вологих умовах.

НЕ піддавайте впливу дощу та не використовуйте у вологих місцях.



⚠ ОБЕРЕЖНО

ШВИДКЕ ВТЯГУВАННЯ ШНУРА

Пусковий шнур швидко втягується, і він потягне кисть і руку до двигуна швидше, ніж ви встигнете відпустити шнур.

Ненавмисний запуск може призвести до нещасного випадку.

ОБЕРЕЖНО

Перед кожним використанням перевіряйте, чи немає ослаблених або пошкоджених деталей, ознак підтікання мастила або пального, а також будь-яких інших умов, які можуть вплинути на надійність функціонування. негайно відремонтуйте або замініть усі пошкоджені або несправні деталі.

Визначте місця розташування всіх елементів керування та етикеток безпеки.

Використовуйте генератор лише на горизонтальній поверхні.

НЕ піддавайте генератор впливу надмірної вологи, пилу або бруду.

Постійно тримайте всі захисні пристрої на місці та у справному робочому стані.

НЕ допускайте блокування охолоджувальних прорізів будь-якими матеріалами.

НЕ дозволяйте дітям або недосвідченим особам користуватися генератором.

НЕ залишайте генератор без нагляду. Вимкніть генератор перед тим, як залишити місце, де він знаходиться.

Залиште навколо генератора 1 метр вільного простору для забезпечення належного охолодження.

II. Перед початком використання

1. Розпакування

Вийміть генератор з транспортної коробки

1. Покладіть транспортну коробку на тверду рівну поверхню.

2. Обережно розріжте кожен грань картонної коробки зверху донизу і покладіть кожен сторону на землю.

3. Вийміть з коробки усе, крім генератора.

2. Збирання

Після закріплення колісної осі на рамі по черзі встановіть колеса на колісну вісь і закріпіть колеса болтами.

- ❶ Болт М8×14
- ❷ шайба
- ❸ колесо
- ❹ вузол осі колеса

Прикріпіть опорні ніжки до рами за допомогою болтів.

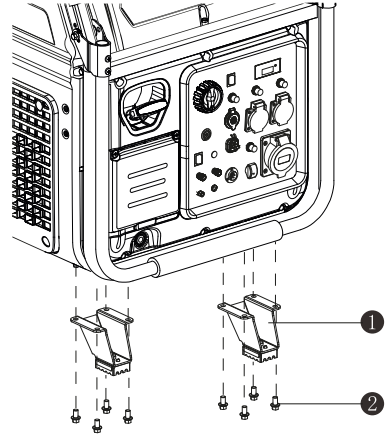

- ❶ Опорна ніжка
- ❷ Болт М8×14

Вирівнявши отвори кріплення задньої транспортувальної ручки з отворами кріплення генератора, закріпіть їх болтами.

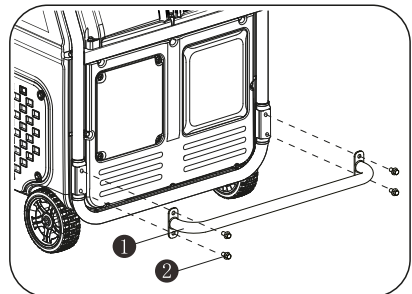
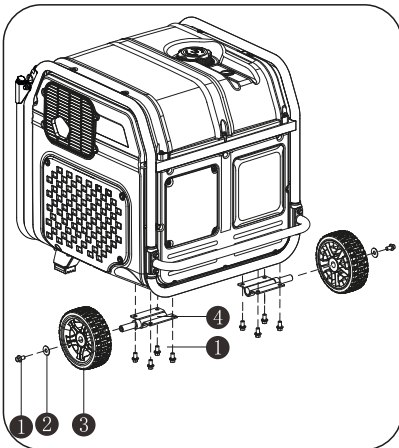

- ❶ Задня ручка
- ❷ Болт М8×14

Передню транспортувальну ручку можна розкласти, просто піднявши її вгору. Ручка має функцію самоблокування. Після повного підняття ручки її положення буде зафіксовано, і вона не зможе опускатися.

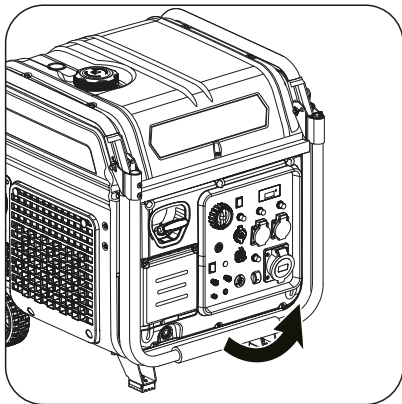

Тримаючи ручку, злегка нахиліть генератор так, щоб одна його сторона відірвалась від землі, і він спирався тільки на колеса. Зберігаючи рівновагу, перекотіть генератор у потрібне місце.

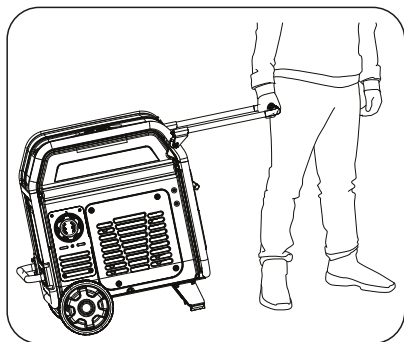

⚠ ОБЕРЕЖНО

Недотримання цих інструкцій може призвести до отримання травм або пошкодження генератора.

⚠ УВАГА

ЗАВЖДИ вимикайте генератор і закривайте паливний клапан.

ЗАВЖДИ дозволяйте двигуну і глушнику охолонути (зазвичай 15-30 хвилин), і тільки після цього з генератором можна буде безпечно працювати.

Не кидайте і не вдаряйте пристрій, не кладіть його під важкі предмети.

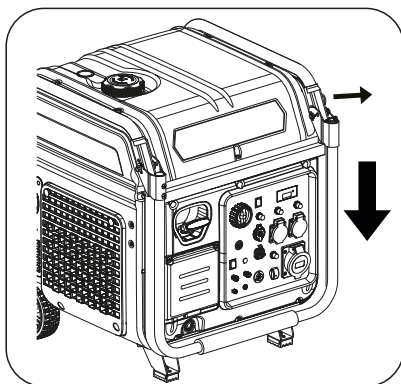

3. Функції та елементи керування

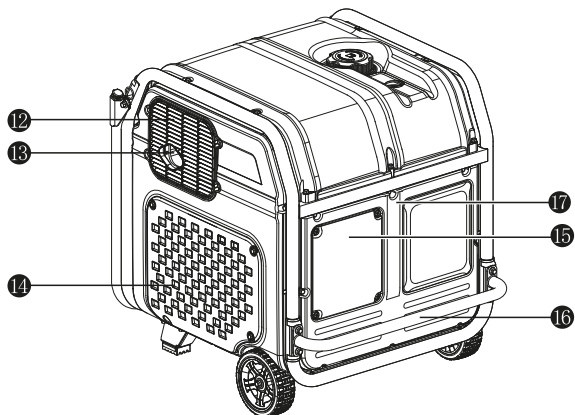
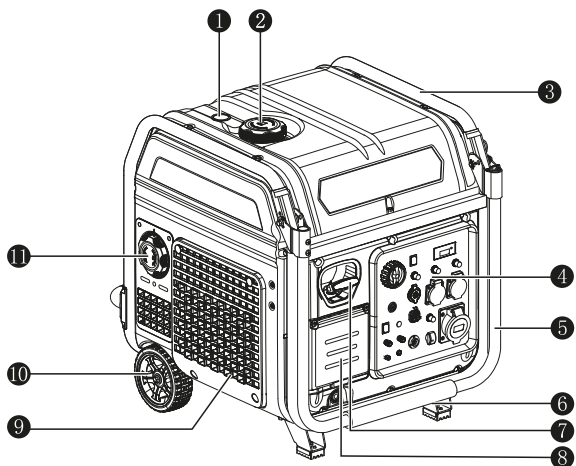

- | | |
|--|--|
| 1 Показник рівня пального (опційно) | 9 Ліва захисна панель |
| 2 Кришка паливного бака | 10 Колесо |
| 3 Рама | 11 Кришка повітряного фільтра |
| 4 Панель керування | 12 Захисна кришка глушника |
| 5 Передня транспортувальна ручка | 13 Глушник |
| 6 Опорна ніжка | 15 Права захисна панель |
| 7 Ручний стартер | 16 Кришка для контролю і додавання мастила |
| 8 Кришка для технічного обслуговування акумулятора | 17 Задня транспортувальна ручка |
| | 18 Задня захисна панель |

Панель керування

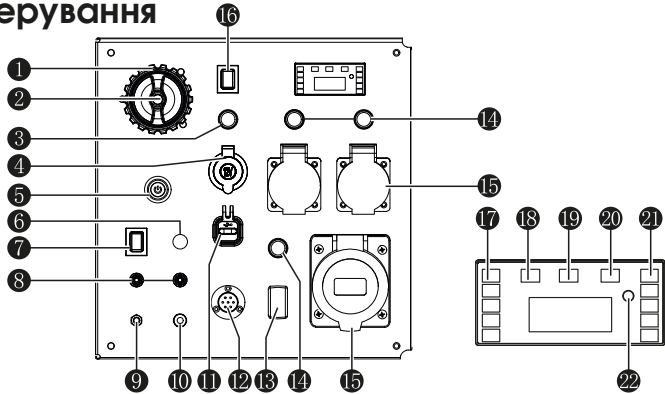

- | | | | |
|----|--|----|--------------------------------------|
| 1 | Комбінований перемикач (зовнішній) | 2 | Паливний кран (внутрішній) |
| 3 | Автоматичний вимикач постійного струму | 4 | 12 В постійного струму |
| 5 | Кнопка старту | 6 | Індикатор роботи |
| 7 | Перемикач сигнального контакту | 8 | Клема сигнального контакту |
| 9 | Клема заземлення | 10 | Роз'єм для зарядного пристрою |
| 11 | USB | 12 | Вихід AVR |
| 13 | Автоматичний вимикач | 14 | Автоматичний вимикач змінного струму |
| 15 | Вихідна розетка змінного струму | 16 | Режим ЕКО |
| 17 | Індикатор навантаження | 18 | Індикатор перевантаження |
| 19 | Індикатор роботи | 20 | Індикатор тиску мастила |
| 21 | Індикатор рівня пального | | |

Перемикач подачі пального (внутрішній)

Перемикач пуску/зупинки (зовнішній)

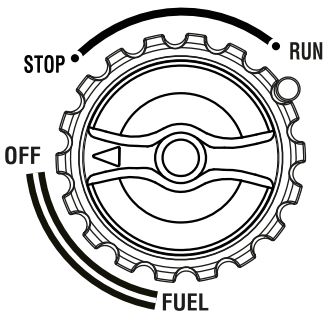

Перемикач пального: пальне ВВИМК/ВИМК
Перемикач пуску/зупинки: СТОП/РОБОТА

Індикатор перевантаження (червоний)

Індикатор перевантаження світиться, вказуючи на те, що генератор виявив, що потужність під'єданого електрообладнання перевищує потужність генератора. В цей час зупиніть генератор, щоб захистити генератор і під'єдане електрообладнання. Індикатор роботи (зелений) гасне, індикатор перевантаження (червоний) блимає протягом 3 секунд, але генератор не припиняє роботу.

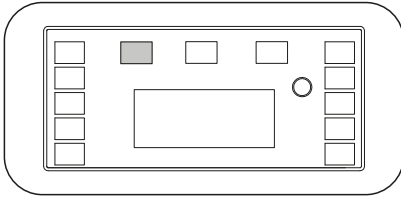

Якщо генератор працює без навантаження, а індикатор перевантаження світиться, виконайте наступні дії:

1. Знизьте загальну потужність під'єднаних електричних пристроїв до номінального діапазону потужності генератора.
2. Перевірте повітрязабірник на наявність забруднень.
3. Натисніть кнопку скидання.

Індикатор роботи (зелений)

Індикатор роботи світиться, коли генератор запускається і має нормальну потужність.

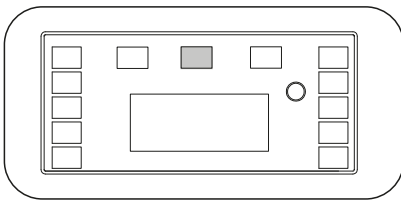

Індикатор тиску мастила (жовтий)

Коли рівень мастила опуститься нижче нижньої межі, система захисту автоматично зупинить двигун, а індикатор тиску мастила почне блимати. Двигун не запуститься, якщо потягнути за ручку стартера, поки мастило не буде залито до належного рівня.

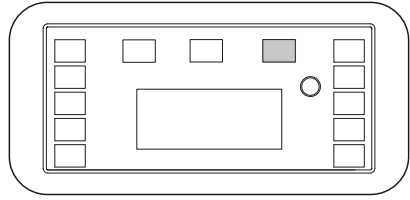

Примітка. Якщо генератор не запускається після вимкнення двигуна, поверніть перемикач пуску/зупинки в положення «РОБОТА», а потім потягніть за ручку стартера. Загоряння індикатора аварійного тиску мастила вказує на недостатню кількість мастила; долийте мастило і перезапустіть двигун.

Кнопка скидання

Кнопка скидання використовується для відновлення виходу в разі перевантаження. Для відновлення подачі потужності на вихід, зменште навантаження і натисніть кнопку скидання. Під час нормальної роботи натисніть кнопку скидання для почергового перемикання між відображенням напруги, частоти, часу роботи тощо.

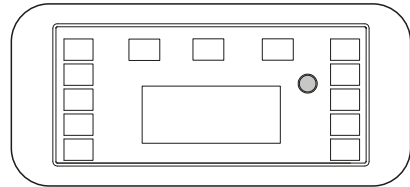

Режим ЕКО

Якщо для запуску електрообладнання потрібен великий пусковий струм, встановіть перемикач режиму ЕКО в положення **ВИМК (OFF)**.

Якщо для запуску електрообладнання потрібен невеликий пусковий струм, встановіть перемикач режиму ЕКО в положення **УВИМК (ON)**.

Примітка. При використанні обладнання з великим пусковим струмом (наприклад, повітряні компресори, занурювальні водяні насоси тощо), встановіть перемикач режиму ЕКО в положення **ВИМК (OFF)**.

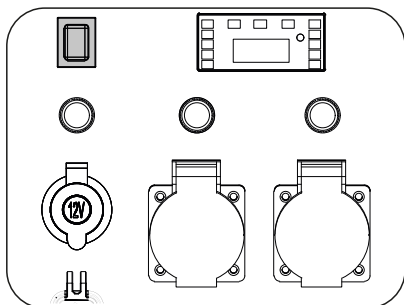

Клема заземлення

Клема заземлення призначена для запобігання ураження електричним струмом завдяки під'єднанню проводу заземлення. Перед початком експлуатації генератор треба належним чином заземлити.

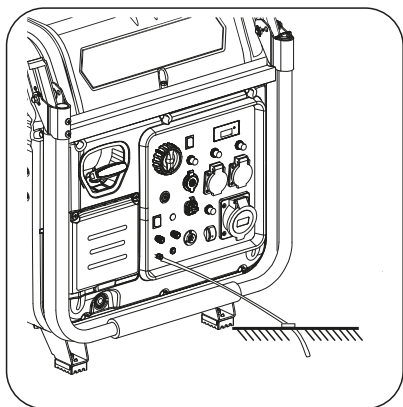

III. Інструкції з використання

1. Розпакування

1 Підготовка до старту

Використовуйте генератор тільки ЗОВНІ та розміщуйте його в добре провітрюваному місці.

Для експлуатації розмістіть генератор на твердій, рівній поверхні в добре провітрюваному місці з чистим і сухим навколишнім середовищем.

Під час експлуатації на відкритому повітрі залиште з усіх боків генератора вільний простір.



НЕБЕЗПЕКА

ТОКСИЧНІ ГАЗИ

Вихлопні гази генератора містять чадний газ, використання двигуна в приміщенні **МОЖЕ ВБИТИ ВАС!**

НІКОЛИ не використовуйте всередині будь-якої будівлі або замкнутого приміщення, **НАВІТЬ ЯКЩО** двері та вікна відчинені.

Розташуйте генератор в добре провітрюваному та чистому місці.

При розміщенні генератора враховуйте напрямок вітру та повітряного потоку.

2 Умови експлуатації

Виконуйте перевірки щодо наявності ослаблених або пошкоджених деталей, ознак витoku мастила або пального, а також будь-яких інших умов, які можуть вплинути на нормальне функціонування.

Негайно відремонтуйте або замініть усі пошкоджені або несправні деталі.

ОБЕРЕЖНО

Якщо не усунути проблему(-и) до початку роботи, це може призвести до пошкодження майна, отримання тяжких травм або СМЕРТІ.

Очистьте поверхню навколо вихлопних отворів і повітрязабірника генератора від бруду або сторонніх предметів.

НЕ пересувайте і не перекидайте генератор під час роботи.

Використовуйте генератор тільки за призначенням. У разі виникнення питань щодо використання за призначенням, зверніться до місцевого дилера.

3 Перевірка рівня моторного мастила

Помістіть генератор із зупиненим двигуном на горизонтальну поверхню.

Зніміть задню захисну панель, витягніть щуп і витріть його.

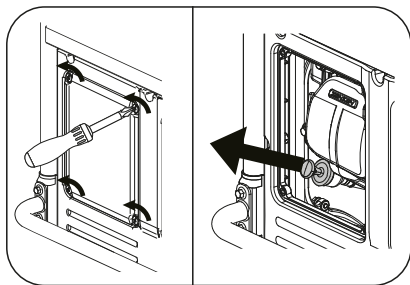

Вставте щуп до упору у заливний отвір.

Знову витягніть щуп і перевірте рівень мастила. Рівень повинен бути між верхньою (H) і нижньою (L) позначками.

Якщо рівень мастила занадто низький, залийте рекомендовану кількість мастила до позначки верхнього рівня на щупі.

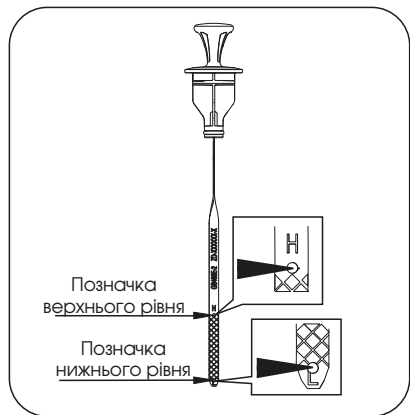

Вставте щуп на місце.

Об'єм мастила (номінальний): 1,1 л

Рекомендована марка мастила: SAE 10W-30

⚠ ОБЕРЕЖНО

Мастило є головним фактором, що визначає продуктивність та термін служби. Використовуйте моторне мастило для чотири-тактних двигунів.

⚠ УВАГА

Використовуйте генератор тільки на рівних горизонтальних поверхнях. Двигун оснащений датчиком низького тиску мастила, який автоматично зупиняє двигун, коли рівень мастила опускається нижче безпечної межі. Щоб уникнути незручностей, пов'язаних з несподіваним вимкненням, заливайте мастило до верхньої позначки та регулярно перевіряйте рівень мастила.

⚠ ОБЕРЕЖНО

Цей двигун не заправляється мастилом перед відвантаженням з заводу. Будь-яка спроба прокрутити або запустити двигун до додавання рекомендованої кількості мастила рекомендованої марки може призвести до пошкодження двигуна й анулювання гарантії.

4 Перевірка пального в генераторній установці

Перевіряйте рівень пального при зупиненому двигуні. Доливайте пальне в бак, коли потрібно.

Використовуйте чистий, свіжий, звичайний неетилований бензин.

НЕ змішуйте мастило з бензином.

Завжди витирайте розлите пальне.

Ніколи не доливайте пальне вище позначки максимального рівня.

Завжди залишайте місце для розширення пального.

Вставте щуп до упору у заливний отвір.

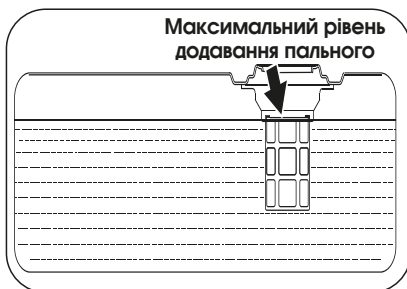

⚠ УВАГА

Всередині паливного бака може відбуватися підвищення тиску. Дайте генераторній установці охолонути принаймні дві хвилини, перш ніж знімати кришку паливного бака.

Відкручуйте кришку паливного бака повільно, щоб скинути тиск у баку.



⚠ НЕБЕЗПЕКА

ПОЖЕЖА АБО ВИБУХ

Бензин легкозаймистий і надзвичайно вибухо-небезпечний.

Під час роботи з бензином тримайте легкозаймисті матеріали на безпечній відстані.

Заправляйте паливний бак на відкритому повітрі в добре провітрюваному місці при зупиненій генераторній установці.

Завжди витирайте пальне, що пролилося, і зачекайте, поки воно висохне, перш ніж запускати генератор.

НЕ використовуйте генератор з виявленими підтіканнями в паливній системі. Регулярно перевіряйте паливну систему щодо наявності підтікань.

Застосовуйте належні процедури зберігання та поводження з паливом. НЕ зберігайте пальне або інші легкозаймисті матеріали поблизу.

Тримайте неподалік вогнегасник і будьте готові його використати у разі пожежі.

НЕБЕЗПЕКА

Не заповнюйте паливний бак вище позначки верхнього рівня.

НИКОЛИ не використовуйте засоби для чищення двигуна чи карбюратора в паливному баку, оскільки це може призвести до незворотного пошкодження.

Під час зберігання важливо запобігти утворенню нагару в основних частинах паливної системи, таких як карбюратор, паливний фільтр, паливний шланг або бак. Крім того, досвід показує, що суміш пального зі спиртом може поглинати вологу, що призводить до розширення та утворення кислот під час зберігання.

Кисле пальне може пошкодити паливну систему генератора під час зберігання.

Дія гарантії не поширюється на наслідки використання старого, простроченого або забрудненого пального.

УВАГА

Щоб мінімізувати утворення нагару у паливній системі та забезпечити легкий запуск, не використовуйте бензин, який залишився з минулого сезону.

УВАГА

Дайте генераторній установці охолонути принаймні дві хвилини, перш ніж знімати кришку паливного бака та додавати пальне. Відкручуйте кришку паливного бака повільно, щоб скинути тиск у баку.

5 Заземлення генератора

Генератор має бути належним чином під'єднаний до відповідного заземлення.

Це допомагає запобігти ураженню електричним струмом у разі замикання на землю в генераторі або в під'єднаних електричних пристроях.

Правильне заземлення також допомагає розсіювати статичну електрику, яка часто накопичується в незаземлених пристроях.



НЕБЕЗПЕКА

Ураження електричним струмом

Неправильне заземлення генератора може призвести до ураження електричним струмом.

На генераторі передбачена клемма заземлення.

У разі виносного заземлення з'єднайте клему заземлення генератора та мідний стрижень, вбитий у землю, мідним проводом великого перерізу (4 мм²).

6 Під'єднання акумулятора

Зніміть кріпильні болти та кришку для технічного обслуговування акумулятора, ослабте гумовий ремінь акумулятора, з'єднайте клеми акумулятора з клеммами двигуна, а потім встановіть кришку для технічного обслуговування акумулятора.

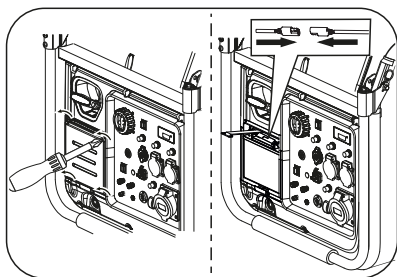

Примітка. Цей виріб оснащений електричним стартером, який отримує живлення від акумулятора, що знаходиться всередині виробу. Якщо виріб не використовується понад 3 місяці, вчасно заряджайте акумулятор, інакше він зіпсується.

7 Підготовка до старту

Перед запуском двигуна від'єднайте всі електричні пристрої від генератора і вимкніть автоматичний вимикач змінного струму.

Генератор може бути важко запустити з під'єднаними електричними пристроями.

Споживана потужність під'єданого електричного обладнання не має перевищувати максимальну потужність генератора.

2. Запуск генератора

⚠ ОБЕРЕЖНО

Якщо генератор не працював протягом тривалого часу або через неправильне використання, або через інші причини, акумулятор розрядився настільки, що запустити генератор електричним способом неможливо, виконайте кроки для ручного регулювання дроселя і запуску генератора. Генератор автоматично заряджає акумулятор під час роботи.

1

Виконайте контрольні перевірки та від'єднайте всі навантаження.

2

Встановіть перемикач подачі пального в положення **FUEL (ПАЛЬНЕ)**.

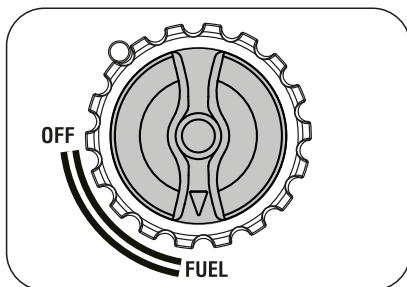

3

Встановіть комбінований перемикач (зовнішній) в положення **RUN (РОБОТА)**.

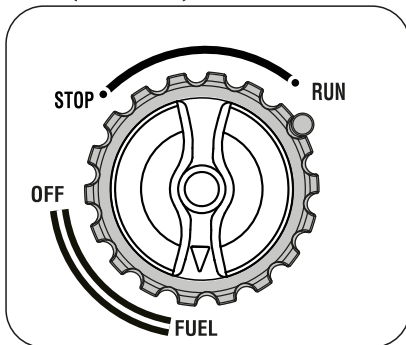

4

Запуск електричним стартером

Запуск електричним стартером

1. Натисніть кнопку увімкнення, щоб запустити двигун.

START

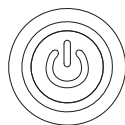

⚠ ОБЕРЕЖНО

Якщо генератор не запускається, він спробує перезапуститися самостійно. Якщо генератор не запускається після 6 спроб, дайте йому охолонути протягом 1 хвилини та запустіть його знову. Іноді в холодну погоду генератор може запуститися після декількох спроб.

Якщо машина не запускається протягом перших 10 секунд, зачекайте 30 секунд, перш ніж спробувати ще раз.

Якщо двигун трохи обертається, а потім зупиняється, коли ви натискаєте кнопку увімкнення, це може свідчити про низький заряд акумулятора. Зарядіть акумулятор перед початком роботи або запустіть генератор за допомогою ручного стартера.

УВАГА

Коли установка працює, акумулятор забезпечує живлення електромагнітного клапана карбюратора. Тож після вимкнення генератора переконайтесь, що комбінований перемикач (зовнішній) встановлено в положення **СТОП (СТОП)**. Якщо це не зробити, напруга акумулятора знизиться через працюючий електромагнітний клапан карбюратора, що ускладнить запуск наступного разу.

Ручний запуск

Щоб запустити двигун, візьміться за ручку стартера і повільно потягніть її, поки не відчуєте опір, а потім швидко потягніть, не дозволяючи зворотного ходу.

ОБЕРЕЖНО

Перевірте стан пускового шнура перед початком роботи. Якщо шнур зношений, негайно зверніться до місцевого авторизованого дилера для його заміни.



ОБЕРЕЖНО

ШВИДКЕ ВТЯГУВАННЯ ШНУРА

Пусковий шнур швидко втягується, і він потягне кисть і руку до двигуна швидше, ніж ви встигнете відпустити шнур.

Ненавмисний запуск може призвести до затягування, травматичної ампутації або отримання рваних ран, переломів, забоїв або розтягнень.

ОБЕРЕЖНО

Якщо заряд акумулятора генератора занадто низький, щоб запустити генератор, переведіть ручку дросельної заслінки, як показано на рисунку нижче, щоб запустити генератор.

⚠ УВАГА

Повітряна заслінка встановлюється у різні положення залежно від температури та інших факторів.

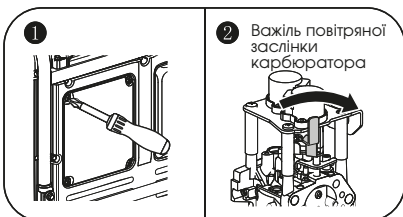

1. Зніміть задню захисну панель.
2. Пересуньте важіль повітряної заслінки карбюратора вправо, щоб закрити повітряну заслінку.
3. Щоб запустити двигун, візьміться за ручку стартера і повільно потягніть її, поки не відчуєте опір, а потім швидко потягніть, не дозволяючи зворотного ходу.

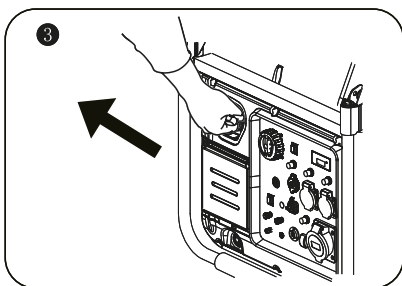

4. Після запуску генератора пересуньте важіль повітряної заслінки карбюратора ліворуч, щоб відкрити повітряну заслінку.

4

Важіль повітряної заслінки карбюратора

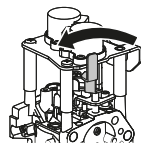

5

Після завершення зазначених вище операцій, до генератора можна під'єднати електричне обладнання.

⚠ ОБЕРЕЖНО

Заборонено запускати або вимикати генератор, якщо до його виходу під'єднаний увімкнений електричний прилад.

3. Під'єднання електричних пристроїв

1. Перед використанням перевірте шнур живлення щодо наявності пошкоджень. Існує небезпека ураження електричним струмом через порізи або термічні пошкодження, тощо.
2. Переконайтесь в тому, що генератор правильно заземлений. Якщо електричні пристрої вимагають заземлення, треба заземлити генератор.

3. Переконайтесь, що електричні пристрої вимкнені.
4. Дайте двигуну стабілізуватися і прогрітися протягом декількох хвилин після запуску.
5. Під'єднайте та увімкніть електричні пристрої.
6. Вимкніть усі електричні пристрої та від'єднайте їх від генератора.
7. Якщо генератор надає живлення для кількох навантажень або електричних пристроїв, спочатку вмикайте найменше навантаження, а найбільше навантаження — в останню чергу.



⚠ НЕБЕЗПЕКА

УРАЖЕННЯ ЕЛЕКТРИЧНИМ СТРУМОМ

Щоб зменшити ризик ураження електричним струмом, НЕ використовуйте зношені, обтріпані, оголені або в інший спосіб пошкоджені електричні шнури.

НЕ торкайтесь оголених проводів або розеток.

НЕ торкайтесь генераторної установки або електричних шнурів, стоячи в воді, босоніж, з мокрими руками чи ногами.

⚠ НЕБЕЗПЕКА

Вимкніть та від'єднайте від генератора підключені до нього пристрої у разі їхнього перегрівання.

Допустиме навантаження

⚠ ОБЕРЕЖНО

НЕ перевантажуйте генератор.

Перевищення потужності генератора може призвести до пошкодження генератора та/або під'єднаних до нього електричних пристроїв.

Ви повинні переконатися, що ваш генератор може одночасно забезпечувати достатню номінальну (робочу) та пускову потужність для електричних пристроїв. Виконайте ці прості кроки, щоб розрахувати необхідну робочу та пускову потужність.

а. Визначте електричні пристрої, які ви будете вмикати одночасно.

б. Кількість енергії, необхідної для тривалої роботи пристроїв — це загальна номінальна (робоча) потужність.

в. Пускова потужність — це короткочасна потужність, яка потрібна для запуску електричних пристроїв. Оскільки не всі пристрої запускаються одночасно, пускову потужність можна оцінити за максимальною потужністю всіх пристроїв плюс сумарна потужність, підрахована на кроці б.

⚠ ОБЕРЕЖНО

Якщо генератор в основному використовується для резервного живлення, необхідно обладнати його перекидним рубильником для ізоляції від електромережі. Якщо не від'єднати генератор від електромережі, це може призвести до смерті або травмування працівників електромережі, а також до пошкодження генератора через зворотний потік електричної енергії.

4. Зупинка генератора

1

Від'єднайте вилки всього електричного обладнання від панелі генератора.

⚠ ОБЕРЕЖНО

НІКОЛИ не зупиняйте двигун, коли електричні пристрої, що під'єднані до нього, працюють (увімкнені).

2

Переведіть перемикач подачі пального в положення **OFF (ВИМК)**.

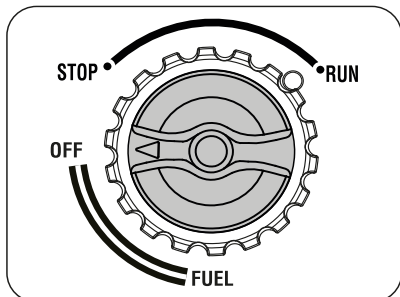

⚠ ОБЕРЕЖНО

Довгострокове зберігання генератора

Якщо генератор потрібно зберігати протягом тривалого часу, переведіть перемикач подачі пального в положення **OFF (ВИМК)**. Після того, як пальне в карбюраторі вигорить і генератор автоматично зупиниться, поверніть комбінований перемикач (зовнішній) в положення **STOP (СТОП)**.

Якщо не перевести ручку перемикача пуску/зупинки в положення **STOP (СТОП)** і залишити її в цьому положенні на тривалий час, акумулятор розрядиться, що унеможливить нормальний запуск генератора.

3

Поверніть ручку комбінованого перемикача (зовнішнього) в положення **STOP (СТОП)**, щоб зупинити генератор.

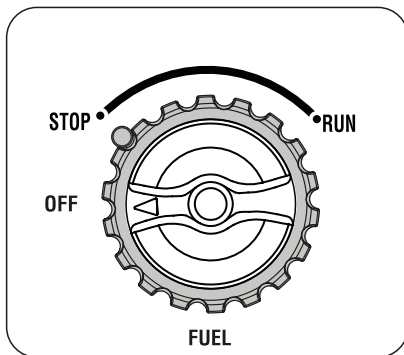

IV. Технічне обслуговування

Оператор несе відповідальність за своєчасне виконання всіх запланованих робіт з технічного обслуговування. Усуньте будь-яку проблему перед експлуатацією генератора. Завжди дотримуйтесь рекомендацій щодо перевірки та технічного обслуговування та графіків, наведених у цьому керівництві.



⚠ НЕБЕЗПЕКА

Випадковий запуск може призвести до отримання тяжких травм або смерті. Зніміть ковпачок свічки запалювання та заземліть генераторну установку перед виконанням будь-якого обслуговування.

⚠ ОБЕРЕЖНО

Неналежне технічне обслуговування або неусунення проблеми до початку експлуатації може спричинити несправність і призвести до пошкодження майна, отримання тяжких травм або СМЕРТІ.

Неналежне технічне обслуговування призведе до анулювання гарантії.

1. Графік технічного обслуговування

Дотримуйтеся інтервалів технічного обслуговування, зазначених у таблиці нижче. Частіше обслуговуйте двигун/обладнання під час роботи в несприятливих умовах. Звертайтеся з питаннями щодо технічного обслуговування двигуна/обладнання до місцевого дилера з сервісного обслуговування.

	Щоразу перед використанням	Через 20 годин після першого використання	Раз на 50 годин або щорічно	Раз на 100 годин або щорічно	Раз на 125 годин або щорічно	Раз на 250 годин або щорічно	Раз на 500 годин або щорічно	Раз на 750 годин або щорічно	Раз на 1000 годин або щорічно	Після тривалого зберігання або за необхідності
Масло	Перевірка	X ^(Примітка 1)								
	Заміна	X ^(Примітка 2)			X					
Повітряний фільтр	Огляд		X ^(Примітка 3)							
	Заміна			X		X		X		
Свічка запалювання	Огляд			X ^(Примітка 4)						
	Заміна					X		X		
Іскрогасник (за наявності)	Очищення/заміна									
Камера згоряння	Очищення						X ^(Примітка 5)		X ^(Примітка 6)	
Пальне/масло	Злиття									X

Примітка 1. Перед кожним використанням перевіряйте рівень моторного мастила та за потреби доливайте мастила до вказаного рівня, інакше двигун може бути пошкоджений.

Примітка 2. Період обкатування мастила після першого запуску двигуна. В цей період збільшується витрата мастила та її зношування, тому необхідно замінити мастила через 20 годин роботи після першого запуску двигуна, інакше двигун може бути пошкоджений.

Примітка 3. Якщо двигун працює у важких умовах експлуатації та заповненій атмосфері, перевірку та очищення повітряного фільтра треба виконувати в міру його забруднення.

Примітка 4. Якщо двигун працює у важких умовах експлуатації та заповненій атмосфері, перевірте та очистьте/відрегулюйте/замініть свічку запалювання, якщо вона забруднена або несправна.

Примітка 5. Брудний іскрогасник збільшує протитиск вихлопних газів і негативно впливає на продуктивність двигуна, очистьте/замініть забруднений/пошкоджений іскрогасник.

Примітка 6. Очищення камери згоряння мають виконувати досвідчені користувачі або сертифіковані сервісні центри. Очищення камери згоряння не є необхідним (з погляду викидів і продуктивності двигуна) протягом усього терміну служби, за винятком випадків, коли двигун тривалий час працює у важких і забруднених умовах.

2. Технічне обслуговування генератора

Використовуйте вологу тканину для очищення зовнішніх поверхонь генератора. Використовуйте м'яку щітку для видалення бруду й мастила.

Використовуйте стиснене повітря для очищення генератора від бруду і сміття.

Перевірте всі вентиляційні отвори та прорізи для охолодження, щоб переконатися, що вони чисті та не засмічені.

⚠ ОБЕРЕЖНО

НЕ вносьте жодних змін в конструкцію генератора.

НЕ втручайтесь в роботу регулятора обертів.

Генератор забезпечує правильну номінальну частоту та напругу живлення при роботі із заводськими налаштуваннями.

Втручання в заводські налаштування регулятора призведе до втрати гарантії.

⚠ ОБЕРЕЖНО

НЕ використовуйте воду для очищення генераторної установки. Вода може потрапити всередину генераторної установки через охолоджувальні прорізи та пошкодити обмотки генератора.

3. Технічне обслуговування двигуна

Моторне мастило

Використовуйте тільки мастило для чотиритактних двигунів класу SJ, SL або еквівалентні їм, які відповідають або перевищують вимоги стандарту API.

Перевірте етикетку API на пляшці з мастилом або іншій ємності та переконайтеся, що на етикетці зазначено «SJ, SL».

Мастило SAE 10W-30 рекомендується для загального, всесезонного використання. Мастило з іншими характеристиками в'язкості, показаними на діаграмі, можна використовувати, якщо середня температура у вашому регіоні залишається в межах зазначеного діапазону.

Рекомендований тип моторного мастила

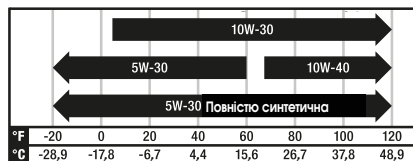

Температура навколишнього середовища

Заміна мастила



Коли генератор гарячий, температура мастила може перевищувати 100 °С, тому під час заміни мастила слід бути обережним, щоб не отримати опіки.

- а. Помістіть двигун на рівну горизонтальну поверхню.
- б. Зніміть праву захисну панель.

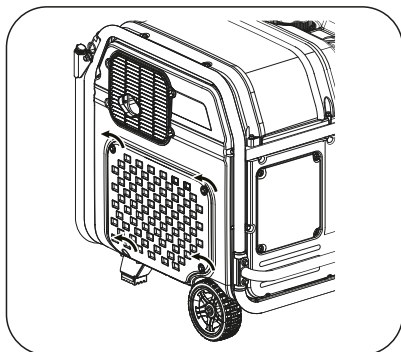

- в. Помістіть ємність для збирання мастила під зливний отвір генератора і відкрутіть зливний болт, щоб злити все відпрацьоване мастило.

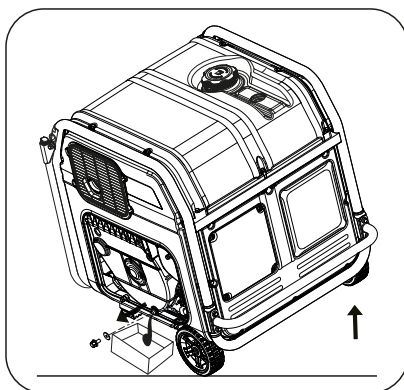

- г. Повністю затягніть зливну пробку, встановіть на місце праву захисну панель.
- д. Зніміть задню захисну панель для додавання мастила.
- е. Вийміть шуп і додайте рекомендовану кількість мастила до позначки верхнього рівня.

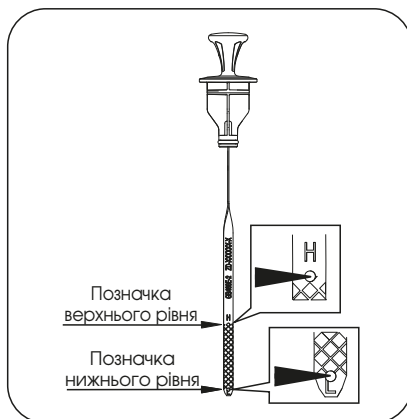

- є. Вставте шуп в отвір для заливання мастила та встановіть на місце задню захисну панель.
- ж. Утилізуйте будь-яке відпрацьоване мастило в належний спосіб.

Доливання мастила

- а. Помістіть двигун на рівну горизонтальну поверхню.
- б. Зніміть задню захисну панель, вийміть щуп та витріть його насухо.

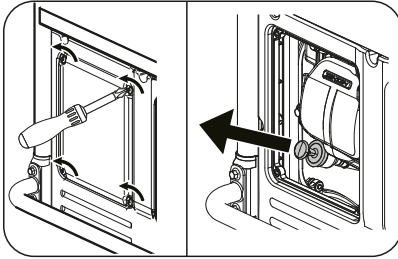

- в. Додайте рекомендовану кількість мастила до верхньої позначки.

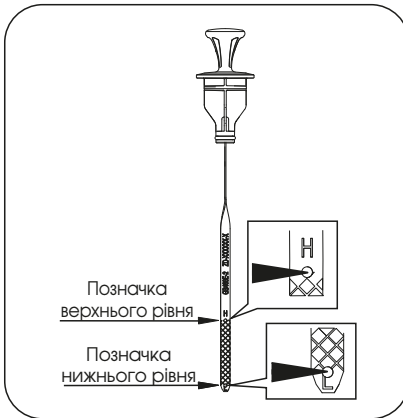

⚠ УВАГА

Перевірка рівня мастила

Вставте щуп у заливний отвір і тримайте його на рівні заливної горловини. Не вкручуйте щуп в отвір, потім вийміть щуп і перевірте рівень мастила.

⚠ ОБЕРЕЖНО

Цей двигун не заправляється мастилом перед відвантаженням з заводу. Будь-яке використання двигуна без рекомендованої кількості мастила може призвести до пошкодження двигуна й анулювання гарантії.

Повітряний фільтр

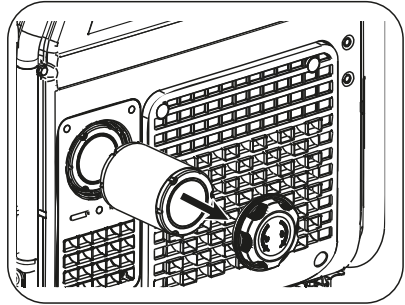

- а. Відкрутіть кришку повітряного фільтра.
- б. Вийміть фільтрувальний елемент повітряного фільтра.
- в. Перевірте, чи не пошкоджений паперовий фільтрувальний елемент; якщо елемент пошкоджений — вчасно замініть його.
- г. Обережно постукайте по фільтрувальному елементу, щоб видалити пил або сміття, що пристали до нього.
- д. Вставте фільтрувальний елемент назад і щільно закрутіть його за допомогою кришки повітряного фільтра.

⚠️ ОБЕРЕЖНО

НЕ запускайте двигун без повітряного фільтра, це може призвести до серйозної небезпеки.

Свічка запалювання

- а. Відкрутивши кріпильні болти, зніміть задню кришку.
- б. Очистьте ковпачок свічки запалювання та забруднення навколо отвору свічки.
- в. Від'єднайте ковпачок свічки запалювання і за допомогою спеціального ключа витягніть свічку запалювання.
- г. Перевірте, чи не пошкоджена свічка запалювання та її прокладка, за необхідності замініть їх.
- д. Перевірте зазор свічки запалювання. Якщо необхідно, обережно зігніть один електрод, щоб відрегулювати зазор.

Зазор свічки запалювання: 0,6–0,8 мм

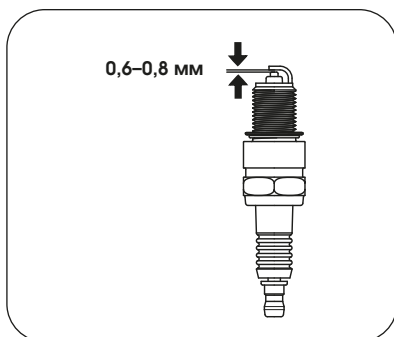

- е. Обережно вкрутіть свічку у двигун **вручну**.

є. Після того, як свічка буде встановлена, затягніть свічку за допомогою свічкового ключа.

Момент затягування свічки запалювання: 20–25 Нм

- ж. Встановіть на свічку ковпачок свічки запалювання і під'єднайте до нього провід свічки запалювання.

⚠️ ОБЕРЕЖНО

Використовуйте тільки рекомендовані або еквівалентні свічки запалювання. НЕ використовуйте свічки запалювання з невідповідним тепловим діапазоном.

- і. Встановіть задню кришку.

Іскрогасник

- а. Перед технічним обслуговуванням іскрогасника дайте генератору повністю охолонути.
- б. Викрутіть болти, а потім зніміть решітки глушника.
- в. Зніміть екран іскрогасника
- г. Обережно видаліть нагар з екрана іскрогасника за допомогою дротяної щітки.
- д. Замініть іскрогасник, якщо він пошкоджений.
- е. Встановіть на місце іскрогасник у глушник та встановіть на місце решітку глушника.



V. Усунення несправностей

Несправність	Проблема	Спосіб усунення
Генератор не запускається	Комбінований перемикач знаходиться в положенні STOP (СТОП) або перемикач подачі пального знаходиться в положенні OFF (ВИМК) .	Переведіть перемикач пуску/зупинки в положення RUN (РОБОТА) і виконайте процедуру запуску, щоб запустити генератор. Переведіть перемикач подачі пального в положення FUEL (ПАЛЬНЕ) і виконайте процедуру запуску, щоб запустити генератор.
	Недостатньо пального.	Заправте паливний бак відповідно до інструкцій, наведених у цьому керівництві.
	Нестача моторного мастила.	Перевірте рівень мастила. Цей двигун оснащений датчиком низького рівня мастила, тому його не можна запустити, якщо рівень мастила не перевищує встановлену нижню межу.
	Немає запалювання.	Зніміть ковпачок свічки запалювання. Видаліть бруд навколо основи свічки, а потім зніміть свічку запалювання. Встановіть свічку запалювання в ковпачок. Встановіть комбінований перемикач пуску/зупинки в положення RUN (РОБОТА) . Заземливши електрод на будь-яку точку заземлення двигуна, потягніть ручний стартер, щоб побачити, чи проскакує іскра через зазор. Якщо іскра відсутня, замініть свічку. Встановіть свічку і запустіть двигун відповідно до інструкцій, наведених у цьому керівництві. Якщо необхідно, зверніться до служби підтримки клієнтів.
	Свічка запалювання забризкана паливом	Викрутіть свічку запалювання і витріть пальне.
	Недостатній заряд акумулятора (електричний запуск)	Зарядіть акумулятор (щонайменше протягом 30 хвилин), запустивши генератор вручну.
	Генератор не має потужності	Спрацював вимикач
Невідповідні комплекти шнурів або подовжувачів.		Перевірте переріз шнурів або подовжувачів. Якщо необхідно, зверніться до служби підтримки клієнтів.

VI. Зберігання та транспортування

Зберігання

Генератор слід запускати принаймні раз на 2 тижні щонайменше на 20 хвилин. Дотримуйтесь наведених нижче інструкцій у разі більш тривалого зберігання, якщо генератор не використовуватимуть протягом 2 місяців або довше.



⚠ НЕБЕЗПЕКА

Пожежа або вибух

Бензин легкозаймистий і надзвичайно вибухонебезпечний.

Перед зберіганням або транспортуванням цього генератора злийте пальне з паливного бака і закрийте паливний клапан.

1. Перед встановленням на зберігання дозвольте генератору повністю охолонути.
2. Очищуйте генератор відповідно до інструкцій.
3. Повністю злийте все пальне з паливного бака, паливного шланга і карбюратора, щоб запобігти утворенню смоли.
4. Встановіть комбінований перемикач запуску/зупинки в положення STOP (СТОП), щоб перекрити подачу пального.
5. Злийте мастило.
6. Вийміть свічку запалювання і залийте 15 мл свіжого мастила в циліндр. Повільно провертаючи колінчастий вал, розподіліть мастило для змащення циліндра. Встановіть свічку запалювання на місце.
7. Від'єднайте акумулятор.

8. Зберігайте генератор у чистому, сухому місці, якнайдалі від прямих сонячних променів.

Транспортування

При транспортуванні або зберіганні генератора протягом короткого часу, щоб запобігти витoku пального, генератор повинен бути встановлений в нормальне робоче положення і закріплений вертикально, вимикач пуску/зупинки має бути в положенні STOP (СТОП), перемикач подачі пального має бути в положенні OFF (ВИМК).

⚠ ОБЕРЕЖНО

Під час транспортування:

Не переповнюйте бак. Не використовуйте генератор, коли він знаходиться на транспортному засобі. Зніміть генератор з транспортного засобу і використовуйте його в добре провітрюваному місці. Під час розміщення генератора в транспортному засобі, уникайте ділянок, на які потрапляють прямі сонячні промені. Якщо генератор залишається в закритому транспортному засобі протягом багатьох годин, висока температура всередині транспортного засобу може спричинити випаровування пального, що може призвести до вибуху. Уникайте руху нерівними дорогами впродовж тривалого часу, коли в автомобілі знаходиться генератор. Якщо генератор доведеться транспортувати нерівною дорогою, заздалегідь злийте з генератора пальне.

VII. Технічні характеристики

1. Таблица технічних характеристик

Параметр \ Модель		M8000i	M9000i
Параметр двигуна	Модель двигуна	GB460BE-2	GB460VE-2
	Конструкція	Двигун з верхнім розташуванням клапанів, примусовим охолодженням, чотиритактний, одноциліндровий	
	Об'єм (см ³)	459	459
	Система запалювання	TCI	TCI
	Тип запуску	Запуск ручним або електричним стартером	
	Об'єм мастила (л)	1,1	
Параметри генератора	Частота (Гц)	50	50
	Напруга (В)	230	
	Номінальна потужність (кВт)	7,2	8,0
	Максимальна потужність (кВт)	7,5	8,5
	Коефіцієнт потужності	1	1
	Клас ізоляції	F	F
	Об'єм паливного бака (л)	23	23
	Робоча температура (°C)	-10...40	-10...40
	Максимальна висота установки (м)	1500	1500
	Вимірний рівень звукової потужності (дБ(А))	≤73	≤73
	Вага нетто (кг)	87	87

Примітка. Генератори з різними технічними характеристиками та конфігураціями можуть мати інші параметри, які можуть бути змінені в будь-який час без попередження.

2. Схема електричних з'єднань

Запуск електричним стартером

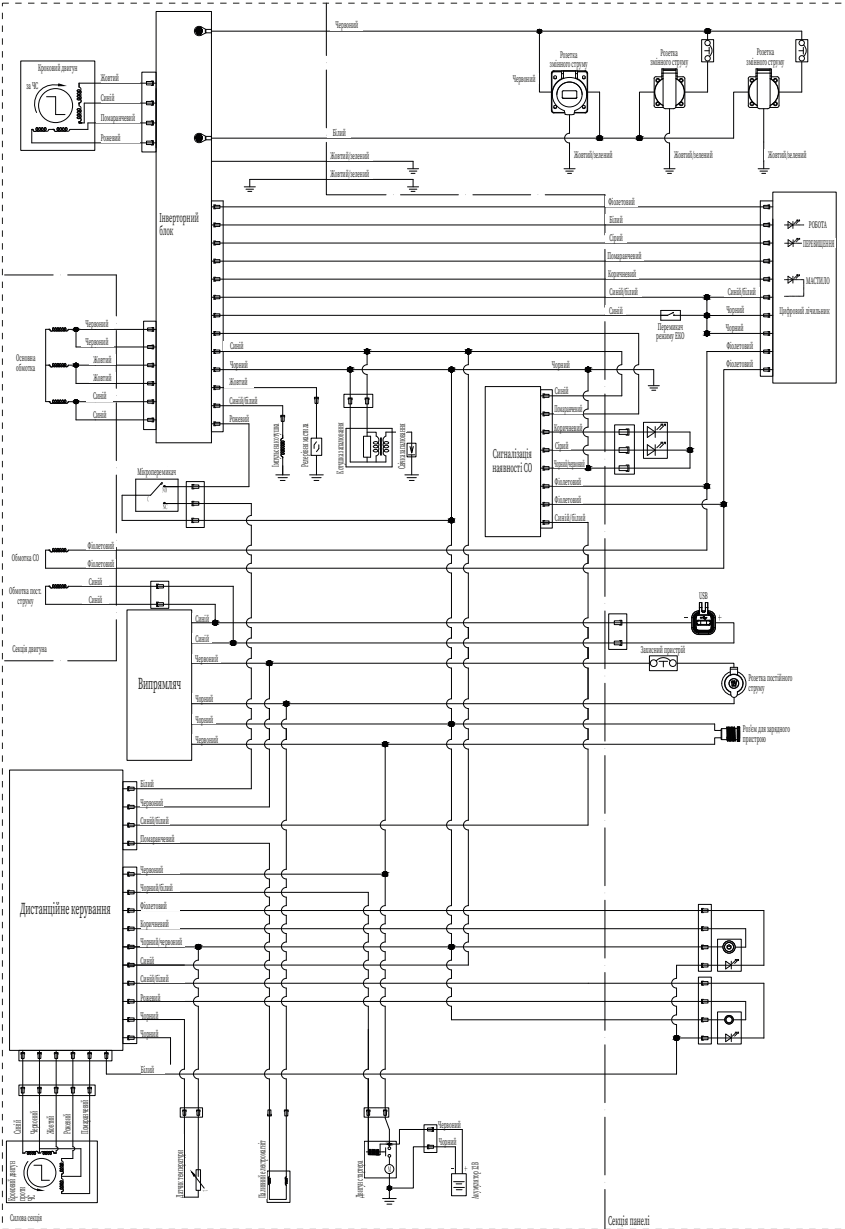

ПРИМІТКА. Через різницю в генераторах, схема підключення наведена лише для ознайомлення.

